

Amplificatore integrato
Manuale per l'utente
50

ITALIANO

azur

740A

 **Cambridge Audio**
Your music + our passion

Indice

Introduzione	50
Limiti di garanzia.....	51
Precauzioni di sicurezza.....	51
Importanti istruzioni di sicurezza	52
Connessioni del pannello posteriore.....	53
Controlli del pannello anteriore	54
Telecomando.....	55
Compatibilità iPod.....	55
Connessioni.....	56
Istruzioni operative	57
Impostazione dell'amplificatore	57-58
Collegamenti multi-room	59
Utilizzo dell'installazione personalizzata.....	59
Sistema di protezione CAP5.....	60
Risoluzione dei problemi.....	61
Dati tecnici.....	61

Non dimenticarsi di registrare il proprio acquisto.

Visitare il sito: www.cambridgeaudio.com/sts

Al momento della registrazione riceverete subito informazioni su:

- Future versioni dei prodotti
- Aggiornamenti software
- Novità, eventi ed offerte esclusive rispetto alla concorrenza!

Questa Guida è stata ideata per rendere l'installazione e l'impiego di questo prodotto più facili possibile. Le informazioni contenute in questo documento sono state accuratamente verificate per la loro esattezza al momento della stampa; in ogni caso la politica di Cambridge Audio è fatta di miglioramenti continui, per cui il progetto e le specifiche sono soggetti a modifiche senza necessità di preavviso.

Questo documento contiene informazioni proprietarie, protette dalle normative sulla proprietà intellettuale. All rights are reserved - Tutti i diritti riservati. Nessuna parte di questo Manuale può essere riprodotta per mezzo di un qualsiasi mezzo, meccanico, elettronico o di altro genere, in qualsiasi forma, senza previo permesso scritto da parte del produttore. Tutti i marchi commerciali e marchi commerciali depositati sono la proprietà dei loro rispettivi detentori o aventi diritto.

Incognito e Incognito Ready sono marchi commerciali della Cambridge Audio Ltd. Tutti i diritti riservati - All rights reserved.

© Copyright Cambridge Audio Ltd 2008 - Tutti i diritti riservati

A-BUS ed A-BUS Ready sono marchi commerciali depositati dalla LeisureTech Electronics Pty Ltd Australia

iPod e Apple sono marchi commerciali della Apple Inc., registrati negli Stati Uniti e in altri paesi.

Introduzione

Grazie per aver acquistato questo amplificatore integrato Azur 740A. Ci auguriamo che trarrete vantaggio dei molti anni di piacevole ascolto con questo prodotto.

Il 740A è stato studiato sulla base della nostra topologia di amplificatori molto acclamati come già visto per i modelli 540A e 640A, sviluppati e migliorati ulteriormente per questo nuovo modello finale con capacità più avanzate come parte del nostro continuo programma di sviluppo.

Altre caratteristiche comprendono tre secondari separati di trasformatore per i canali amp (amplificatore) e preamp (preamplificatore) sinistro e destro, dotati di rettificatori separati e alimentatori per un'operatività duale mono degli amplificatori di potenza sinistro e destro. Due coppie di transistor di uscita molto elevata per ciascun canale consentono all'amplificatore 740A di controllare con facilità qualsiasi tipo di diffusore e garantire così un'eccellente risposta dei segnali bassi e di controllo dinamico.

Altre caratteristiche comprendono l'impiego di reti di resistenza e relè di precisione per i comandi di volume e bilanciamento invece del comune potenziometro. Il volume è controllabile nei passi di 1 dB per la maggior parte dell'intervallo di regolazione, per cui si può ottenere un controllo molto accurato, una legge logaritmica precisa e un bilanciamento dei canali di eccezionale fedeltà. Il controllo del software di tutte le funzioni consente la regolazione di fine del guadagno per qualsiasi ingresso e altre funzioni.

L'amplificatore 740A consente inoltre un impiego multi-room (in più stanze d'ascolto) Connettendo uno o due tastierini esterni Incognito Cambridge Audio (o speaker attivi) e un'unità d'alimentazione, l'amplificatore può diventare ora il concentratore di un sistema d'ascolto in più ambienti. Inoltre, sono disponibili l'ingresso/uscita Control Bus, l'entrata per l'emettitore IR per facilitare, se si desidera, l'integrazione dell'unità nei sistemi di Installazione personalizzata.

L'apparecchio è inoltre dotato di telecomando Azur Navigator, che rende possibile un comando a distanza dell'amplificatore in un contenitore attraente e facile da usare.

L'amplificatore sarà valido come il sistema al quale è collegato. Pertanto si sconsiglia di speculare sulla qualità delle apparecchiature sorgente, speakers o cablaggio. Naturalmente vi consigliamo in particolar modo i prodotti della gamma Cambridge Audio Azur. Essi sono stati progettati con le stesse norme di precisione impiegate per questo amplificatore. Il vostro rivenditore potrà inoltre fornirvi ottime interconnessioni Cambridge Audio per garantire una completa potenzialità del sistema.

Grazie per aver dedicato del tempo alla lettura del presente manuale; vi consigliamo di conservarlo per consultazioni future.

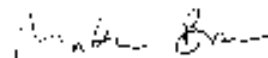

Matthew Bramble
Direttore tecnico

Importanti istruzioni di sicurezza

Per la vostra propria sicurezza siete pregati di leggere attentamente le seguenti importanti istruzioni di sicurezza prima di procedere al collegamento di questo apparecchio alla rete elettrica. Queste istruzioni consentiranno di ottenere le migliori prestazioni e di prolungare la vita del prodotto:

1. Leggere le istruzioni.
2. Conservare le istruzioni.
3. Far attenzione a tutti gli avvertimenti.
4. Seguire tutte le istruzioni.
5. L'apparecchio non deve essere utilizzato in prossimità di acqua.
6. Pulire esclusivamente con un panno asciutto.
7. Non ostruire le fessure di ventilazione. Installare in conformità con le istruzioni del produttore.
8. Non installare l'apparecchio accanto a una qualsiasi fonte di calore quale un radiatore, un riscaldatore, una stufa o un qualsiasi altro apparato (compreso un amplificatore) che produca calore.
9. Non tentare di modificare la spina polarizzata o con un polo di terra, inficiando così il suo scopo di sicurezza. Una spina polarizzata presenta due lame di contatto, una più larga dell'altra. Una spina con messa a terra presenta due lame e un terzo terminale per la connessione di terra. La lama più larga o il terzo terminale provvedono alla sicurezza dell'utente. Se la spina fornita a corredo non si dovesse adattare alla presa, consultare un elettricista per la sostituzione della presa obsoleta.
10. Evitare che il cavo di alimentazione sia calpestato o che possa essere danneggiato in qualsivoglia sua parte (spinotti, morsettiere e punti di uscita dall'unità).
11. Impiegare solo accessori consigliati dal produttore.
12. Utilizzare soltanto con il carrello, il supporto, il tripode o il piano specificato dal produttore o venduto con l'apparecchio. Se si utilizza un carrello, fare attenzione quando si sposta il gruppo carrello/apparecchio a non provocare danni causati da ribaltamento. 
13. Staccare l'apparecchio durante tempeste con fulmini o se lasciato inutilizzato durante un lungo periodo di tempo.
14. Per tutti gli interventi di manutenzione, richiedere il servizio da parte di personale qualificato. È necessario l'intervento del servizio di assistenza quando l'apparecchio presenta un qualunque tipo di danno, come ad esempio al cordone di alimentazione o alla sua spina, nel caso che nel contenitore sia penetrato un liquido o un piccolo oggetto estraneo, se l'apparecchio è stato esposto alla pioggia o all'umidità, se non dovesse funzionare normalmente o se è caduto per terra.

AVVERTIMENTO – Al fine di evitare rischi di incendi o scosse elettriche, non esporre questo apparecchio alla pioggia o all'umidità.

Questo apparecchio è basato su una costruzione di Classe 1, e deve essere connesso ad una presa di rete provvista di un polo protettivo di collegamento a terra.

L'apparecchio deve essere installato in modo che sia sempre possibile scollegare la spina di alimentazione dalla presa della rete (o il connettore dal retro dell'apparecchio). Il dispositivo di disconnessione deve restare sempre operativo, nel caso in cui la spina di rete venga utilizzata come tale. Utilizzare soltanto il cavo di alimentazione in dotazione con l'apparecchio.

Assicurarsi di lasciare un ampio spazio di ventilazione intorno all'apparecchio. Consigliamo di non posizionare l'apparecchio in un luogo confinato; se si desidera posizionarlo su una libreria, utilizzare il ripiano superiore per assicurare la massima ventilazione. Non posizionare alcun oggetto sull'apparecchio. Non ubicare l'apparecchio su un tappeto o su altra superficie soffice, né ostruire gli orifizi d'ingresso dell'aria e le griglie di fuoriuscita dell'aria. Non coprire le griglie di ventilazione con giornali, tovaglie, tende, ecc.

L'apparecchio non deve essere utilizzato in prossimità di acqua, né esposto a spruzzi di acqua o altri liquidi. Sullo stesso, non devono essere posizionati oggetti pieni di liquidi, come vasi da fiori.



Viene utilizzato il simbolo di fulmine con l'estremità a forma di freccia all'interno di un triangolo equilatero per indicare all'utente la presenza di 'tensioni pericolose' non isolate all'interno del cabinet, che si possono rivelare tali da generare il rischio di scosse elettriche per l'utente.

Viene utilizzato il punto esclamativo all'interno di un triangolo equilatero per avvertire l'utente della presenza di importanti istruzioni operative e di manutenzione nella documentazione a corredo dell'apparecchio.



Simbolo WEEE

Il contenitore a rotelle per rifiuti, sormontato da una croce, rappresenta il simbolo dell'Unione europea per indicare una raccolta separata dei dispositivi e apparecchiature elettriche ed elettroniche. Questo prodotto contiene parti elettriche ed elettroniche che devono essere riutilizzate, riciclate o recuperate, e non deve pertanto essere gettato assieme ai normali rifiuti. Potete restituire questo apparecchio al negoziante per il quale lo avevate acquistato, o contattare il distributore per ulteriori informazioni.



Marchio CE

Questo prodotto è conforme alle Direttive europee relative alla bassa tensione (2006/95/CE) e alla compatibilità elettromagnetica (89/336/CEE), sempre che l'apparecchio stesso sia stato installato secondo quanto indicato in questo Manuale di istruzioni. Per garantire una conformità costante nel tempo, con questo apparecchio si devono utilizzare solo accessori prodotti dalla Cambridge Audio; per l'assistenza è necessario rivolgersi a personale di servizio qualificato.



Marchio C-Tick

Questo prodotto è conforme ai requisiti sui campi elettromagnetici e sulle comunicazioni radio dell'Australian Communications Authority.



Timbro Ross Test

Questo prodotto è conforme alle norme vigenti in Russia in materia di sicurezza delle apparecchiature elettroniche.

Normative FCC

NOTA: IL PRODUTTORE NON È RESPONSABILE PER INTERFERENZE RADIO O TV CAUSATE DA MODIFICHE NON AUTORIZZATE ALL'APPARECCHIO. TALI MODIFICHE POSSONO ANNULLARE L'AUTORITÀ DELL'UTENTE A UTILIZZARE TALE DISPOSITIVO.



Il dispositivo è stato testato e risulta quindi conforme ai limiti stabiliti per i dispositivi di Classe B, di cui alla Sezione 15 delle Normative FCC. Queste limitazioni sono create per fornire una protezione adeguata contro le interferenze dannose negli impianti domestici. Questo modello genera, utilizza e può irradiare energia a frequenza radio e, se non installato e utilizzato in conformità con le istruzioni, può causare un'interferenza dannosa alle comunicazioni radio. Tuttavia, non esiste alcuna garanzia che stabilisca la mancata interferenza in determinati impianti.

Nel caso in cui il dispositivo dovesse causare interferenze dannose alla ricezione radio o televisiva, determinata dall'accensione o spegnimento del dispositivo, l'utente può tentare di correggere l'interferenza seguendo uno o diversi dei metodi indicati qui di seguito:

- riorientare o riposizionare l'antenna del ricevitore;
- aumentare la distanza tra il dispositivo e il ricevitore;
- collegare il dispositivo ad una presa su un circuito diverso da quello a cui è collegato il ricevitore;
- consultare il rivenditore o un tecnico specializzato in dispositivi radio/TV.

Ventilazione

IMPORTANTE – L'unità si surriscalda, se in uso. Non posizionare nulla sopra l'apparecchio. Non posizionare l'apparecchio all'interno di un'area chiusa, tipo una libreria o un mobiletto senza sufficiente ventilazione. Assicurarsi che piccoli oggetti non cadano all'interno attraverso le griglie di ventilazione. Nel caso di penetrazione accidentale, spegnere immediatamente l'apparecchio e contattare il rivenditore locale per le adeguate istruzioni.

Posizionamento

Selezionare accuratamente la posizione di installazione. Evitare il posizionamento dell'apparecchio sotto la luce diretta del sole o in prossimità di sorgenti di calore. Non appoggiare sull'apparecchio fiamme dirette, come candele accese. Evitare inoltre posizionamenti soggetti a vibrazione ed eccessiva formazione di polvere, freddo o umidità. L'unità può essere utilizzata in un clima moderato.

L'apparecchio deve essere installato su un piano stabile e livellato. Non posizionare l'apparecchio all'interno di un'area chiusa, tipo una libreria o un mobiletto. Non posizionare mai l'apparecchio su una superficie instabile o su uno scaffale. L'unità potrebbe cadere e provocare gravi lesioni personali a bambini o adulti, nonché all'unità stessa. Non posizionare altri dispositivi sull'apparecchio.

A causa dei campi magnetici di dispersione, non collocare giradischi o TV CRT nelle vicinanze per possibili interferenze.

I componenti audio elettronici presentano un periodo di "rodaggio" di circa una settimana (se utilizzati per diverse ore al giorno). Questo periodo consentirà la stabilizzazione dei nuovi componenti, dal momento che le proprietà sonore saranno migliorate dopo tale lasso di tempo.

Fonti di alimentazione

L'apparecchio deve essere alimentato solo dalla sorgente di alimentazione indicata nell'etichetta di riferimento. Se non si è sicuri del tipo di alimentazione a disposizione, consultare il rivenditore del prodotto o l'agenzia di fornitura elettrica locale.

Questo modello è stato progettato per essere lasciato in modalità Standby, in caso di inutilizzo; questo consentirà di prolungare la durata dell'amplificatore (questo principio vale per tutti gli apparecchi elettronici). Per spegnere l'unità, premere l'apposito tasto sul pannello posteriore. Se non si intende utilizzare il dispositivo per un periodo di tempo prolungato, procedere allo scollegamento dalla presa principale.

Sovraccarico

Non sovraccaricare le prese a muro o le prolunghe, dato che ciò potrebbe causare un rischio di incendio o di scossa elettrica. Prese di corrente sovraccariche, prolunghe o cavi di alimentazione logorati, isolamenti danneggiati o screpolati e spine rotte sono tutti elementi pericolosi. E che potrebbero provocare scosse elettriche o incendi.

Verificare di aver inserito ciascun cavo correttamente. Per prevenire ronzii e rumori, non intrecciare i cavetti di interconnessione con il cavo di alimentazione o con le connessioni degli altoparlanti.

Pulizia

Per pulire l'apparecchio, utilizzare un panno morbido, inumidito e libero da filamenti. Non utilizzare alcun detergente contenente alcol, ammoniacca o abrasivi. Non nebulizzare alcun aerosol sopra o in prossimità dell'apparecchio.

Smaltimento batterie

Eliminare le batterie scariche in conformità con le normative vigenti in materia ambientale e di smaltimento dei rifiuti delle apparecchiature elettroniche.

Diffusori

Prima di completare qualsiasi collegamento ai diffusori, accertarsi di aver scollegato tutti i cavi di alimentazione; utilizzare esclusivamente interconnessioni adeguate.

Manutenzione

Questo apparecchio non è riparabile da parte dell'utente; non tentare mai di ripararlo, smontarlo o ricostruirlo se sembra esserci un problema. Si può subire una grave scossa elettrica nel caso si ignorino queste misure cautelative. Nell'eventualità di un problema o di un malfunzionamento, mettersi in contatto con il proprio rivenditore.

Limiti di garanzia

Cambridge Audio garantisce che questo prodotto sia privo di difetti relativamente al materiale e alla lavorazione (soggetti ai termini sotto indicati). Cambridge Audio riparerà o sostituirà (a discrezione di Cambridge Audio) questo prodotto o ogni parte difettosa presente in questo prodotto. I periodi di garanzia variano da paese a paese. In caso di dubbi, contattare il rivenditore ed assicurarsi di conservare la prova d'acquisto.

Per ottenere l'assistenza in garanzia, contattare il rivenditore autorizzato Cambridge Audio da cui è stato acquistato questo prodotto. Se il rivenditore non è in grado di effettuare la riparazione del prodotto Cambridge Audio, è possibile restituire il prodotto tramite il rivenditore a Cambridge Audio o ad un centro autorizzato all'assistenza tecnica Cambridge Audio. Sarà necessario spedire il prodotto nel suo imballaggio originale o in un imballaggio che consenta una protezione di pari grado.

Per ottenere l'assistenza in garanzia, è necessario conservare la prova d'acquisto sotto forma di scontrino di vendita o di fattura, a dimostrazione che questo prodotto è nel periodo di garanzia.

Tale garanzia non è valida se (a) il numero di serie applicato in fabbrica è stato rimosso dal prodotto o se (b) questo prodotto non è stato acquistato presso un rivenditore autorizzato Cambridge Audio. È possibile contattare Cambridge Audio o il distributore Cambridge Audio locale per confermare che il numero di serie non è stato manomesso e/o che si è acquistato il prodotto presso un rivenditore autorizzato Cambridge Audio.

Questa garanzia non copre danni estetici o danni dovuti a casi di forza maggiore, incidenti, uso improprio, uso eccessivo, omissione, uso commerciale o manomissione di qualsiasi parte del prodotto. Questa garanzia non copre danni dovuti a funzionamento, manutenzione o installazione inadeguati o a tentativi di riparazione da parte di personale che non sia Cambridge Audio o del rivenditore Cambridge Audio, o di un centro di assistenza autorizzato agli interventi in garanzia Cambridge Audio. Eventuali riparazioni non autorizzate annulleranno questa garanzia. La garanzia non copre i prodotti venduti "NELLE CONDIZIONI IN CUI SI TROVANO" o "CON OGNI DIFETTO".

LA RIPARAZIONE O LA SOSTITUZIONE FORNITI SECONDO QUANTO PREVISTO DA QUESTA GARANZIA SONO DIRITTO ESCLUSIVO DELL'ACQUIRENTE. CAMBRIDGE AUDIO NON SARÀ RESPONSABILE DI ALCUN DANNO INCIDENTALE O CONSEGUENTE PER VIOLAZIONE DI QUALSIASI GARANZIA ESPRESSA O IMPLICITA DI QUESTO PRODOTTO. SALVO NEI CASI DIVERSAMENTE PREVISTI DALLA LEGGE, QUESTA GARANZIA È ESCLUSIVA ED IN VECE DI OGNI ALTRA GARANZIA ESPRESSA O IMPLICITA, INCLUSA, MA NON LIMITATAMENTE A, LA GARANZIA DI COMMERCIALITÀ ED IDONEITÀ PER UN PARTICOLARE SCOPO.

Poiché alcuni paesi e Stati americani non consentono l'esclusione o la limitazione di danni diretti o indiretti o le garanzie implicite le suddette esclusioni non potrebbero applicarsi al caso specifico. Questa garanzia conferisce specifici diritti legali, ed è possibile godere di altri diritti, che variano da Stato a Stato o da paese a paese.

Per interventi di assistenza, con o senza garanzia, rivolgetevi al vostro distributore.

Connessioni del pannello posteriore

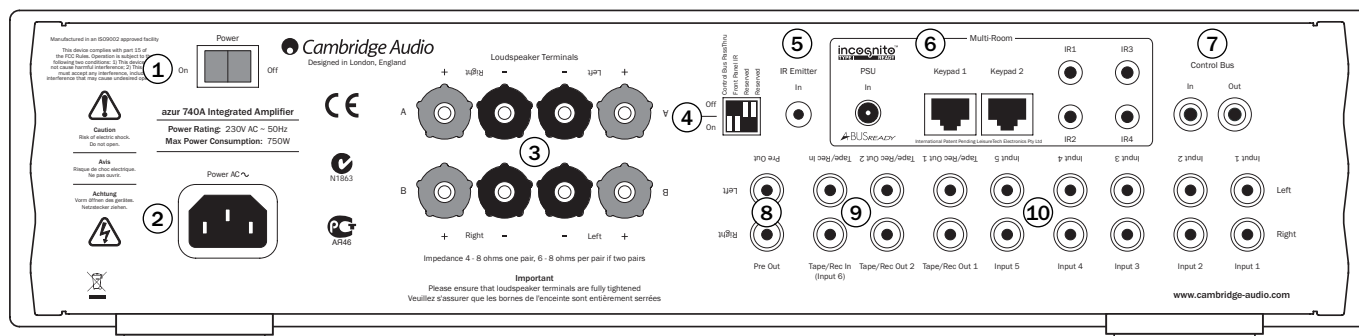

① Power On/Off (accensione/spegnimento)

Per accendere o spegnere l'apparecchio.

② Presa per alimentazione CA

Una volta completate tutte le connessioni all'amplificatore, innestare il cordone d'alimentazione CA in un'appropriata presa di rete, quindi accendere l'apparecchio. L'amplificatore è così pronto per il suo utilizzo.

③ Morsetti dei diffusori

Sono disponibili due gruppi di morsetti per diffusori, di tipo "A" (morsetti principali) e di tipo "B" (morsetti secondari). Si possono attivare e disattivare entrambi i gruppi di diffusori. Connettere i cavetti provenienti dal diffusore del canale sinistro ai terminali LEFT + e -, e nello stesso modo i cavetti provenienti dal diffusore del canale destro ai terminali RIGHT + e -. In ciascun caso, il terminale rosso costituisce l'uscita della polarità positiva, il terminale nero quella della polarità negativa.

Si deve prestare attenzione al fatto che nessun residuo di conduttore possa causare un cortocircuito toccando contemporaneamente i due morsetti d'uscita. Assicurarsi che i morsetti dei diffusori siano stati ben stretti, al fine di ottenere una buona connessione elettrica. È possibile che la qualità sonora venga inficiata dal fatto che i morsetti a vite non siano stati ben serrati.

Nota: se si utilizza una sola coppia di diffusori, utilizzare diffusori con un'impedenza nominale compresa tra i 4 e gli 8 Ohm. se si utilizzano due coppie di diffusori, utilizzare diffusori con un'impedenza nominale compresa tra i 6 e gli 8 Ohm. Quando speaker multipli sono collegati alle uscite dell'amplificatore, il carico (come visto sull'amplificatore) è limitato. Questo rende il lavoro dell'amplificatore più difficile e attivo!

④ Interruttori dip

Utilizzati assieme ai sistemi d'installazione personalizzata (C.I.). Per maggiori informazioni, consultare il paragrafo "Installazione personalizzata".

Pannello frontale IR - per operazioni normali impostare su "On".

Passaggio di Control Bus - Attiva e disattiva il loop dei segnali del Control Bus dall'ingresso all'uscita.

Riservato - non utilizzato.

⑤ Emittitore IR (all'infrarosso) In (in ingresso)

Consente a comandi IR modulati provenienti da sistemi multi-room di essere ricevuti da questo amplificatore. I comandi ricevuti in questo modo non vengono circuitati al Control Bus. Consultare il paragrafo "Installazione personalizzata" per ulteriori informazioni.

⑥ Uscite multi-room A-BUS™ Ready/Incognito Ready™ (pronte per l'A-BUS e per il sistema di bus Incognito)

PSU - Collegare un alimentatore PS5 Incognito per fornire energia ai diffusori/tastierini "multi-room" collegati.

Keypad 1/2 - Collegare uno o due tastierini Incognito A-BUS KP10 (o altri tastierini compatibili con l'A-BUS) mediante un cavo CAT5/5e. A questa presa si possono collegare anche i diffusori attivi da soffitto Incognito AS10.

IR - Quattro uscite IR per i telecomandi dei dispositivi sorgente.

Consultare il paragrafo "Multi-room (multi-stanze)" di questo Manuale per maggiori informazioni a proposito dei collegamenti e delle impostazioni.

⑦ Control Bus (bus di controllo)

In (ingresso): consente a comandi non modulati provenienti da sistemi Multi-Room (multi-stanza) o da altri elementi di essere ricevuti da quest'apparecchio.

Out (uscita): re-indirizza i comandi del Control Bus verso un altro dispositivo. Consente inoltre all'740A di controllare alcuni apparecchi Cambridge Audio.

⑧ Pre Out (Uscita di preamplificazione)

Collegare queste prese agli ingressi degli amplificatori di potenza esterni o di un subwoofer attivo, ecc.

⑨ Tape/rec In/Out (Ingresso/uscita di piastra di registrazione)

Collegare a una piastra di registrazione o alle prese d'uscita analogiche di un dispositivo MiniDisc, di un lettore di musica digitale portatile, o di un masterizzatore CD, utilizzando un cavo d'interconnessione a partire dalle prese d'uscita di linea Line Out del masterizzatore, verso le prese d'entrata di registrazione Tape In dell'amplificatore.

Il circuito d'ingresso di registrazione Tape Input dell'740A è di tipo "monitor", differente quindi dalle altre 7 entrate. Nel caso degli altri 7 ingressi normali, la sorgente selezionata per l'ascolto sarà inoltrata a partire dall'uscita Tape Out per la registrazione. La sorgente attualmente in ascolto e (eventualmente) registrata viene indicata sul pannello anteriore.

Se viene selezionato l'ingresso della registrazione (Tape Input), si illuminerà un circolo pieno accanto a TAPE MON, ad indicare che si sta ora ascoltando l'entrata Tape Input, mentre una sorgente differente viene inviata a partire dall'uscita Tape Out per la registrazione. Anche la sorgente della registrazione viene indicata da un circolo pieno dall'ingresso selezionato, e potrà essere cambiata premendo uno degli altri pulsanti sorgente. Per disattivare la funzione Tape Monitor, premere semplicemente di nuovo il pulsante di selezione dell'ingresso Tape Mon: la funzione viene allora commutata.

Questa caratteristica è molto utile quando si impiegano piastre di registrazione analogiche a 3 testine, che consentono al segnale in registrazione di essere riprodotto (come una volta registrato), contemporaneamente alla sua registrazione. È quindi allora possibile, attivando e disattivando l'entrata Tape Monitor, di comparare direttamente ed in tempo reale il segnale originale e quello registrato, in modo da poter effettuare le regolazioni desiderate ai parametri di registrazione della piastra (consultare il manuale della piastra di registrazione analogica a tre testine per maggiori dettagli).

⑩ Input (ingressi) 1-5

Queste prese d'entrata sono adatte per un qualsiasi dispositivo di fonte sonora "a livello di linea" quale un lettore CD, un sintonizzatore digitale (DAB) o analogico (FM/AM), etc.

Nota: Queste entrate sono previste unicamente per segnali audio analogici. Esse non devono quindi essere collegate alle uscite digitali di un lettore CD, o di un qualsiasi altro dispositivo digitale.

Controlli del pannello anteriore

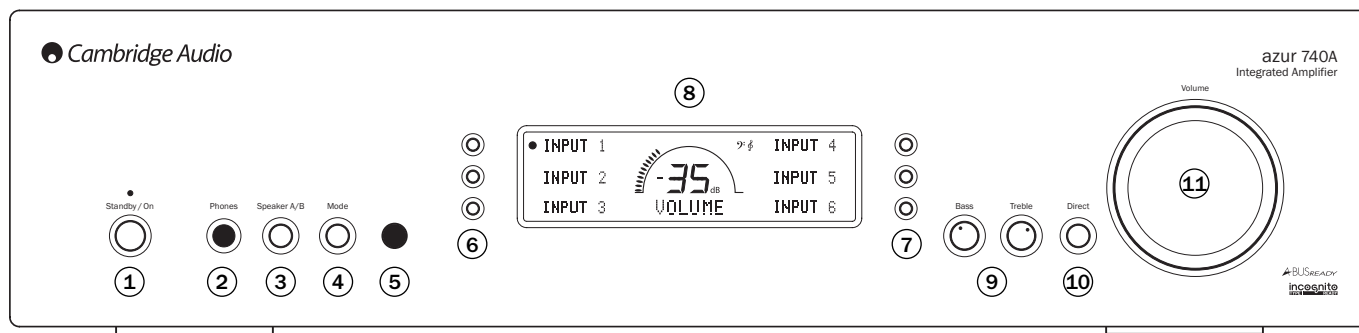

① Commutatore "Standby/On"

Commuta l'apparecchio tra la modalità di attesa "Standby" (indicata dalla luce ridotta del LED d'alimentazione) e quella di attivazione (indicata dalla luce piena del LED d'alimentazione). Quella di "Standby" è una modalità di basso consumo, in cui l'energia richiesta è inferiore a 10 Watt. L'apparecchio deve trovarsi in modalità Standby quando non viene impiegato.

② Phones (cuffia)

Consente il collegamento di una cuffia stereofonica che disponga di uno spinotto jack da ¼". Sono consigliate cuffie con un'impedenza compresa tra 32 e 600 Ohm. Allorché si collega una cuffia, si rilasciano i relé dei diffusori, disattivando in tal modo l'uscita del segnale verso i diffusori ("Speakers A" e "B").

③ Speaker (diffusore) A/B

Premere per percorrere gli insiemi di diffusori connessi ai morsetti dei diffusori sul pannello posteriore (insiemi di diffusori A, B o A+B). Questa caratteristica può servire, ad esempio, per l'ascolto a partire da un altro gruppo di diffusori in un'altra sala d'ascolto.

Da osservare che si deve far attenzione, per la scelta dei diffusori, se si utilizzano due diffusori per ciascun canale. Se la resistenza combinata misurata sui morsetti dei diffusori fosse troppo bassa, l'amplificatore potrebbe non commutare dalla modalità Standby fino al rilevamento di una resistenza di carico adeguata. Vedere il paragrafo attinente al CAP5 di questo Manuale per maggiori informazioni.

Nota: se si utilizza una sola coppia di diffusori, utilizzare diffusori con un'impedenza nominale compresa tra i 4 e gli 8 Ohm. Se si utilizzano due coppie di diffusori, utilizzare diffusori con un'impedenza nominale compresa tra i 6 e gli 8 Ohm.

④ Pulsante "Mode" (modalità)

Premere questo pulsante per commutare fra le modalità Volume e Balance (bilanciamento). Premere e mantener premuto, per accedere al menu di configurazione del sistema dell'740A.

⑤ Sensore ad infrarossi

Riceve comandi IR ad infrarossi emessi dal telecomando Azur fornito a corredo. È necessaria una vista diretta e scevra d'ostacoli tra il telecomando e il sensore.

⑥ & ⑦ Pulsanti di selezione degli ingressi

Premere il pulsante appropriato di selezione dell'ingresso per scegliere l'elemento sorgente che si desidera ascoltare (evidenziato da un circolo pieno sul visualizzatore). Il segnale così selezionato viene anche trasmesso alle prese di registrazione Tape Out, in modo da poterlo eventualmente registrare. Non si deve cambiare l'ingresso durante la registrazione (ma il segnale registrato può essere sempre verificato per mezzo del monitor di entrata di registrazione (Tape Monitor)).

⑧ Display (visualizzatore)

Schermo LCD impiegato per il controllo dell'740A. Vedere i paragrafi attinenti alle "Istruzioni operative" e "Impostazione dell'amplificatore" di questo stesso Manuale per maggiori informazioni.

⑨ Bass, Treble (bassi e acuti)

Premere per rilasciare e ruotare per consentire regolazioni fini dell'equilibrio tonale del suono.

⑩ Direct (diretto)

Questo comando attribuisce al segnale audio un percorso più diretto verso lo stadio di potenza dell'amplificatore, saltando i circuiti di controllo della tonalità e garantendo l'ottenimento della qualità sonora più pura possibile.

⑪ Volume (livello d'ascolto)

Utilizzare questo comando per incrementare/decrementare il livello del suono emesso dalle uscite dall'amplificatore. Questo comando influisce sul livello dell'uscita dei diffusori, nonché su quelli di pre-amplificazione e della cuffia. Non influisce per niente sulle connessioni di registrazione Tape Out.

Il comando Volume viene pure impiegato per la navigazione dei menu di configurazione del sistema dell'740A, sul visualizzatore del pannello anteriore.

Leggere il paragrafo "Istruzioni operative" di questo Manuale per ulteriori informazioni riguardanti alcune funzioni di questi pulsanti.

Telecomando

L'740A viene fornito con un telecomando Azur Navigator operativo per questo amplificatore e per la gamma di lettori CD Cambridge Audio Azur. Inserire nel telecomando le batterie AAA fornite a corredo per renderlo funzionante.

Le funzioni importanti per l'amplificatore sono le seguenti:

Commutatore "Standby/On"

Per commutare tra le funzioni di attivazione dell'apparecchio e di modalità di attesa "Standby".

Tasti numerici 1-8

Premere uno di questi tasti per cambiare la sorgente d'ingresso dell'amplificatore. Il pulsante 6 attiva/disattiva il monitor di registrazione Tape Monitor.

Pulsante luminosità

Per regolare la retroilluminazione del visualizzatore del pannello anteriore; luminosa, ridotta o disattivata.

Pulsante "Mode" (modalità)

Premere questo pulsante per commutare fra le modalità Volume e Balance (bilanciamento).

Pulsante "Mute" (silenziamiento)

Per azzerare il livello d'ascolto dell'amplificatore. La modalità di silenziamiento viene indicata dall'apparizione della scritta MUTE, e dal fatto che il livello grafico del volume nel visualizzatore viene sostituito da due trattini lampeggianti. Premere nuovamente lo stesso pulsante per annullare la funzione di silenziamiento.

Volume (livello d'ascolto)

Per incrementare o decrementare il volume dell'uscita dell'amplificatore.

Le funzioni pertinenti ad un lettore CD Azur collegato sono le seguenti:

Apri /Chiudi

Apri e chiude il cassetto porta-dischi.

Riproduzione / Arresto / Pausa

Premere il pulsante corrispondente per leggere, arrestare o sospendere la lettura del CD.

Salto

Salto a destra - premere questo pulsante una volta per saltare in avanti di un singolo brano del CD. Premere e mantenere premuto per saltare in avanti da un brano all'altro.

Salto a sinistra - premere questo pulsante una volta per saltare all'indietro di un singolo brano del CD. Premere e mantenere premuto per saltare all'indietro da un brano all'altro.

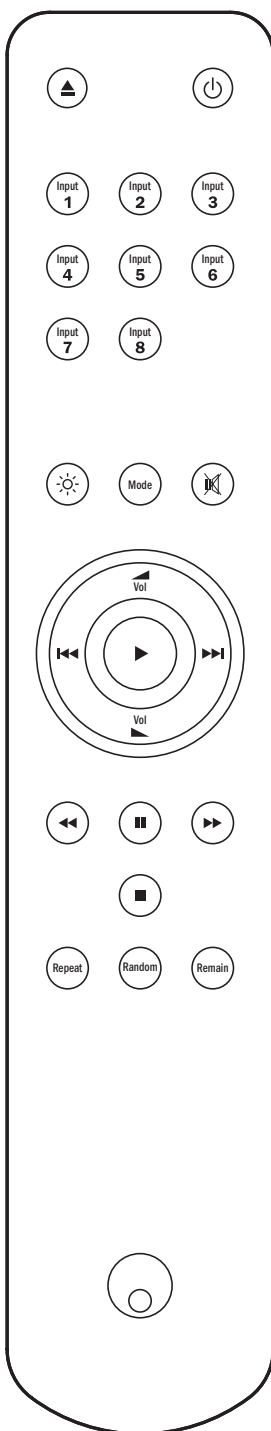

Ricerca

Premere e mantenere premuto per operare una ricerca nell'ambito del brano selezionato. Pulsante verso destra per avanzare rapidamente, quello verso sinistra per ritornare indietro velocemente.

Repeat (ripetizione), Random (lettura casuale), Remain (durata restante)

Leggere il paragrafo "Istruzioni operative" di questo Manuale per informazioni riguardanti le funzioni di questi pulsanti.

Compatibilità iPod

Per utilizzare le funzioni dell'iPod è necessario che il dock dell'iPod sia collegato a "Ingresso 4".

Il telecomando del lettore 740A è in grado di controllare le funzioni base di Apple iPod's se montato sul dock di Apple's Universal (o su altri dock compatibili con Apple Remote). Per effettuare le connessioni, consultare il manuale d'istruzioni relativo al dock.

Per usare il telecomando Azur per controllare l'iPod appena riposto, tenere premuto il tasto *Input 4* e premere una volta sola uno dei seguenti pulsanti:

Riproduzione/Pausa

Premere per avviare l'iPod, premere nuovamente per sospendere la lettura.

Salta

Premere una sola volta per saltare all'inizio o alla fine del brano.

Connessioni

Nel progettare i nostri amplificatori abbiamo cercato di includere funzionalità che permettano svariati collegamenti al sistema. La presenza di caratteristiche quali connessioni Pre-out e Speaker B offrono flessibilità di configurare il sistema in base alle vostre esigenze.

Connessione di base

Il diagramma seguente mostra la connessione di base dell'amplificatore ad un lettore CD e ad una coppia di diffusori.

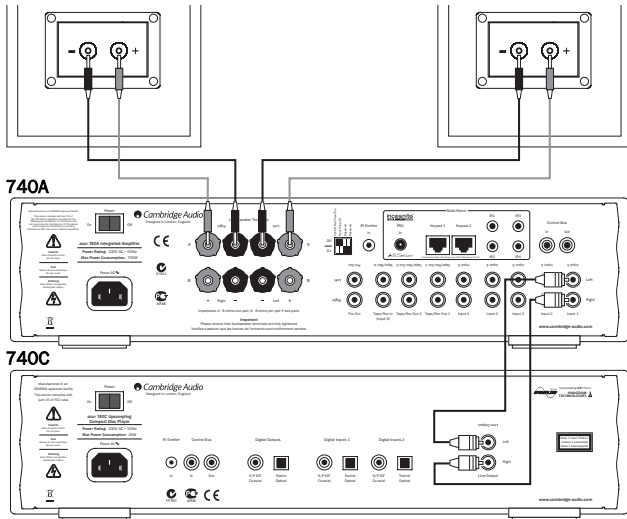

Connessione di un registratore a cassette

Il diagramma seguente illustra il modo di connettere l'amplificatore al registratore o ad altra fonte di segnale che disponga di una connessione di registrazione e una di monitoraggio.

E' possibile utilizzare entrambe le uscite del registratore (dato che hanno lo stesso segnale in parallelo).

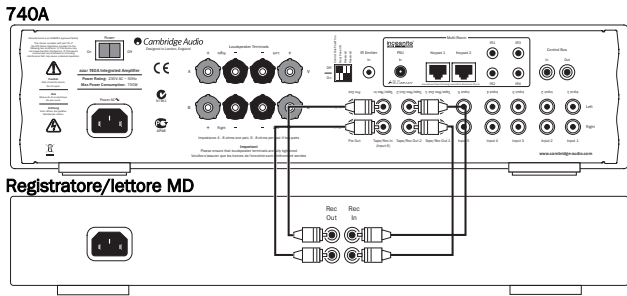

Connessioni dello speaker B

Le connessioni Speaker B poste sul retro dell'amplificatore consentono di utilizzare un secondo insieme di diffusori (ad esempio, ubicati in un'altra stanza). Il pulsante Speaker A/B sul pannello anteriore consente l'attivazione o disattivazione di questo secondo insieme di diffusori.

Nota: Se si utilizzano due coppie di diffusori, utilizzare diffusori con un'impedenza nominale compresa tra 6 e 8 Ohm.

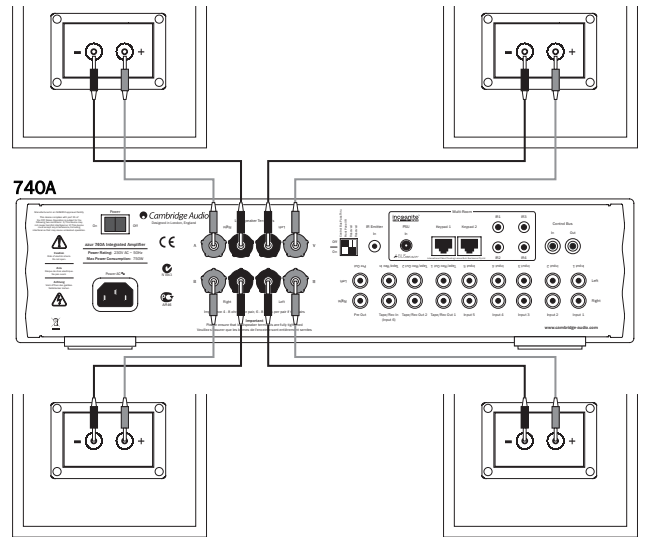

Connessioni Preamp Out

Le prese Preamp Out sono previste per la connessione alle prese d'entrata di un amplificatore di potenza o di un subwoofer attivo. Il diagramma seguente illustra come connettere l'amplificatore ad un subwoofer attivo tramite le entrate di linea Line In presenti sul subwoofer.

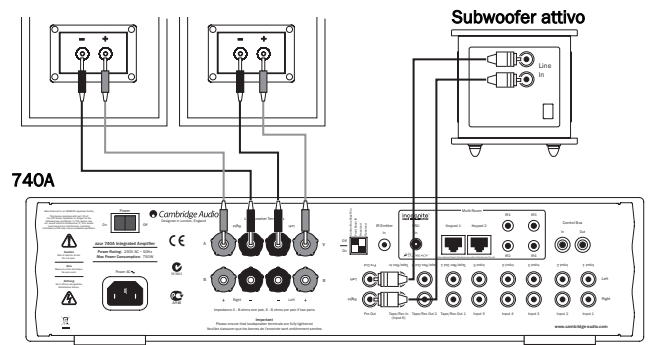

Istruzioni operative

L'740A dispone di un visualizzatore, realizzato in maniera specifica, sul pannello anteriore dell'apparecchio, che ne indica lo stato corrente e che consente l'accesso ai menu di configurazione del sistema dell'740A. Grazie ad esso, si possono regolare le impostazioni d'ascolto dell'amplificatore per adattarle alle preferenze personali. Il sistema di menu è facile da percorrere e da controllare, semplicemente utilizzando i pulsanti di selezione degli ingressi per attivare una funzione (circolo pieno) o disattivarla (assenza di circolo) e la manopola di comando del volume per incrementare/decrementare le impostazioni.

Volume (livello d'ascolto)

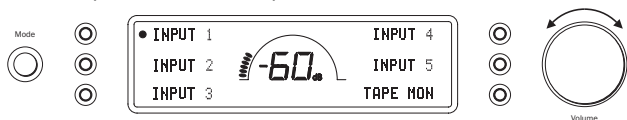

Regolare la manopola di comando del volume sul pannello anteriore (oppure servendosi del telecomando). Il visualizzatore indica allora il cambiamento del volume in decibel (dB). '0 dB' indica il volume massimo, mentre impostazioni di regolazione inferiori vengono indicate da valori negativi. Quest'azione può essere eseguita pure mediante le unità di volume (da 0 a 72) nel menu di configurazione del sistema.

Speaker (diffusore) A/B

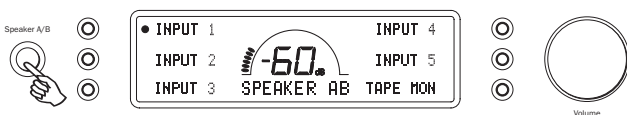

Premere il pulsante Speaker A/B per percorrere gli insiemi di diffusori collegati tramite il pannello posteriore: diffusori A, B, oppure A+B.

Balance (bilanciamento)

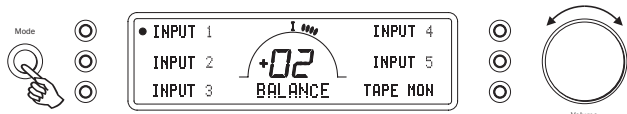

Premere il pulsante Mode per accedere alla modalità Balance. Sul visualizzatore compare allora BALANCE, ed il suo valore può essere regolato tramite il comando del volume. Premere nuovamente il pulsante Mode per far ritorno alla modalità Volume, o attendere 5 secondi per consentire all'740A di uscire automaticamente dalla modalità Balance.

Bass and Treble (bassi e acuti)

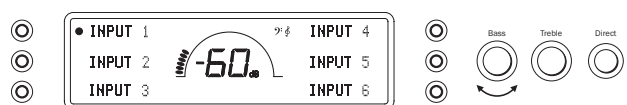

Questi comandi consentono regolazioni fini all'equilibrio tonale del suono. Premere per rilasciare e ruotare per regolare (premere di nuovo una volta per trovare le impostazioni desiderate). Se il comando Bass/Treble è stato regolato, appare un'icona sul display. Se posizionati centralmente, questi comandi non hanno nessun effetto.

Essi modificano solo il suono riprodotto dai diffusori e dalle prese Pre Out e non incidono sui segnali trasmessi dalle connessioni di registrazione in uscita Tape Out. Nel caso di riproduzione di un CD ben masterizzato e di un buon sistema, i comandi di tonalità sono inutili e possono essere disattivati premendo il pulsante Direct:

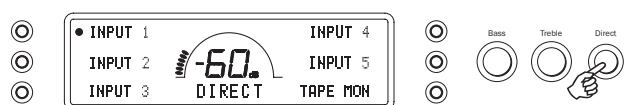

Con questa operazione si rimuovono completamente tali comandi dal percorso dei segnali ottenendo il massimo della fedeltà. Se la registrazione musicale è di bassa qualità o altri fattori incidono sulla qualità del suono, potrebbe essere necessaria la regolazione della tonalità per compensare tali mancanze.

Impostazione dell'amplificatore

L'740A dispone di molte impostazioni avanzate che consentono la personalizzazione del suo impiego per adattarsi alle preferenze dell'utente. Gli ingressi possono essere rinominati per indicare gli elementi sorgente a disposizione, e ciascun ingresso potrà essere parametrato per emettere un identico livello di segnale, in termini di sensazione sonora ("loudness"), allorché si commuta tra di loro ed altre opzioni.

Cambiamento dei nomi degli ingressi / attribuzione di nomi alle sorgenti

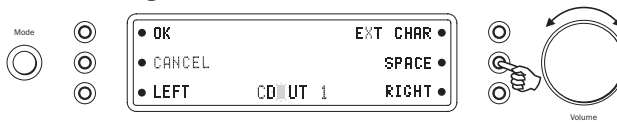

Premere e mantener premuto il pulsante di selezione desiderato per quattro secondi, se se ne vuol modificare il nome. Ad esempio, se all'ingresso 1 ("Input 1") è collegato un lettore CD, lo si può rinominare "CD", etc. Si selezionano le lettere ruotando il comando del volume per percorrere l'elenco dei caratteri disponibili. Premere il pulsante LEFT (sinistra) o RIGHT (destra) per selezionare il carattere da modificare. Premere il pulsante EXT CHAR per accedere ad una tavola di caratteri estesi. Premere il pulsante OK per confermare l'azione ed uscire dal menu di cambiamento dei nomi degli ingressi.

Menu di configurazione del sistema

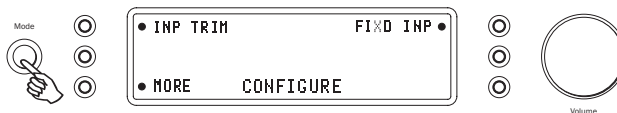

Per accedere al menu di configurazione, premere il pulsante Mode (modalità). Le opzioni del primo menu sono: regolazione di fine del guadagno d'ingresso e guadagno fisso d'ingresso. Premere MORE per accedere alle opzioni del secondo menu quali rilevatore di taglio (Clip), luminosità del display LCD, rilevatore di cortocircuito dei diffusori, ascesa del volume e visualizzatore del volume.



Per uscire dal menu di configurazione del sistema e dai sotto menu, premere nuovamente il pulsante Mode.

Rilevatore di taglio ("clipping") / Rilevatore di cortocircuito dei diffusori

Consultare il paragrafo 'CAP5' di questo stesso Manuale per maggiori informazioni sulle caratteristiche di rilevamento di taglio e cortocircuito dell'740A, dato che entrambe queste opzioni possono essere attivate (stato per difetto) o disattivate.

Luminosità del visualizzatore LCD

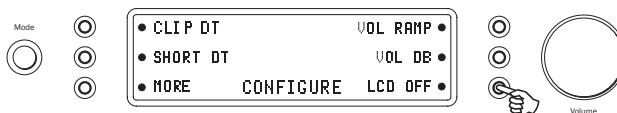

Nel menu di configurazione del sistema, premere il pulsante di selezione d'entrata LCD per percorrere le impostazioni di luminosità/riduzione di luminosità/disattivazione per il visualizzatore del pannello anteriore. Premere il pulsante Mode per uscire.

Ascesa del volume



L'740A decrementa automaticamente il volume quando passa alla modalità Standby, e lo incrementa quando esce dalla stessa modalità. Per rimuovere questa funzione, premere il pulsante di selezione dell'entrata VOL RAMP nel menu di configurazione del sistema, e impostare la funzione come disattivata. Premere il pulsante Mode per uscire.

Impostazione dell'amplificatore (continua)

Visualizzatore del volume



Per cambiare il modo di visualizzazione del volume da decibel (da -84 a 0 dB) ad unità arbitrarie (da 0 a 72 unità), selezionare VOL DB nel menu di configurazione del sistema. Premere il pulsante di selezione dell'entrata per disattivare la visualizzazione del volume in decibel. Premere il pulsante Mode per uscire.

Regolazione fine del guadagno d'ingresso

I livelli relativi degli ingressi possono essere impostati grazie alla regolazione fine del guadagno. Questo consente di regolarli uno ad uno, di modo che ciascuno produca lo stesso livello di suono, in termini di sensazione acustica ("loudness"), quando si commuta da uno all'altro. Selezionare la sorgente dall'intensità acustica maggiore, e regolare finemente il suo livello, fino a che esso non corrisponda al livello medio percepito dalle altre sorgenti. Ripetere questo processo anche per le altre sorgenti il cui livello acustico sia maggiore della media.

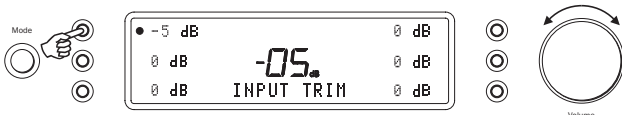

Per impostare la regolazione fine del guadagno d'ingresso, selezionare INP TRIM nel menu di configurazione del sistema. Selezionare l'ingresso richiesto ed utilizzare il comando di volume per impostare il guadagno tra 0 e -12 dB (l'intervallo disponibile è ristretto, dato che il volume è impostato ad un livello minimo). Premere il pulsante Mode per uscire.

Ingressi a livello fisso

Tutti gli ingressi dell'740A possono essere impostati ad un guadagno fisso. Ogni volta che si seleziona questo ingresso, il guadagno ritornerà automaticamente al valore definito, e non sarà regolabile tramite il comando di volume. Quest'opzione consente all'740A di essere effettivamente utilizzato come un amplificatore stereo di potenza (solo per l'ingresso in questione). Ad esempio, a parte il fatto di operare come un puro amplificatore stereo, l'740A può fornire l'amplificazione ai canali anteriori, sinistro e destro, di un'impostazione di suono ambientale ("surround"), con un sinto-amplificatore AV che fornisce l'amplificazione agli altri canali e che controlla il volume globale del sistema.

Durante l'ascolto in stereofonia, utilizzare l'740A e le sorgenti stereo connesse come normali, per ottenere la miglior qualità acustica possibile. Durante l'ascolto del suono ambientale, selezionare l'ingresso a livello fisso prescelto sull'740A e utilizzare il sinto-amplificatore AV per controllare il volume, selezionare le sorgenti ambientali connesse, etc. Si suggerisce di rinominare l'ingresso a livello fisso come "Modo A/V", o qualcosa di simile, sull'740A. Realizzare le connessioni come illustrato qui sotto, con le uscite preamplificate sinistra e destra del sinto-amplificatore AV connesse agli ingressi a livello fisso prescelti sull'740A. Dato che il guadagno può essere impostato a un valore qualsiasi, sarà facile far corrispondere il livello dell'740A a quello degli altri canali AV.

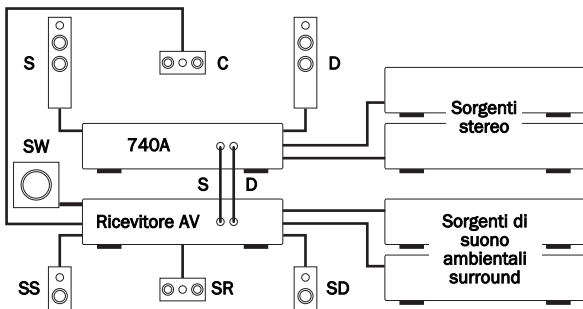

Per impostare un volume a livello fisso per una data sorgente, selezionare FIXED INP nel menu di configurazione del sistema:

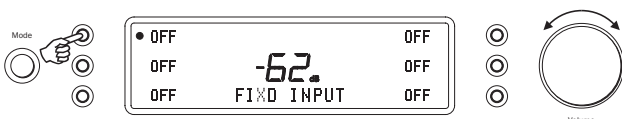

Selezionare l'ingresso richiesto e predisporre il guadagno fisso utilizzando il comando di volume (la predisposizione OFF non disattiva l'ingresso, ma lascia il guadagno di livello soggetto al comando di volume, ovvero all'impostazione per difetto). Quando una sorgente presenta un ingresso a livello fisso, il bilanciamento è sempre impostato come neutro. Premere il pulsante Mode per uscire.

Menu di controllo di attivazione/disattivazione

Passando o uscendo dalla modalità Standby, l'740A è in grado di accendere o spegnere altri elementi Azur Cambridge Audio connessi, che presentino prese per il bus di controllo. Per consentire a questa caratteristica di funzionare, i dispositivi devono essere collegati assieme (vedere il diagramma) tramite cavi RCA/fono. Le prese presentano un colore codificato arancione, e si trovano sui pannelli posteriori degli elementi Azur compatibili. Circuito esterno in uscita dal bus di controllo dell'740A verso l'entrata del bus di controllo di un altro elemento Azur (ad esempio, l'740C). Continuare a collegare altri elementi Azur, se ciò fosse richiesto.

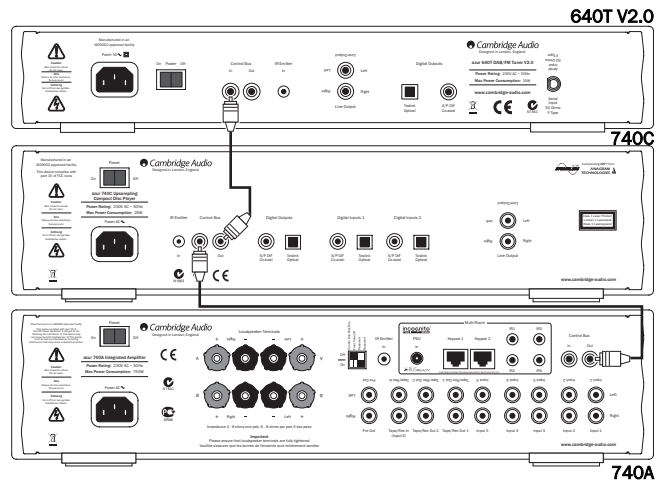

Adesso, mentre l'740A è acceso, premere e mantener premuto il pulsante Standby/On, fino a che sul visualizzatore non compaia l'indicazione ON/OFF CTR:



Selezionare gli elementi Azur connessi, premendo l'appropriato pulsante di selezione dell'entrata. Ad esempio, CA XXXC per un lettore CD Azur (540C V2, 640C V2), CA XXXD per un lettore DVD Azur, CA DAB T per un sintonizzatore DAB Azur, etc.

Premere ON & OFF per percorrere le opzioni correlate alla funzione di attivazione ON (solo per accendere tutti gli elementi Azur), a quella di disattivazione OFF (per far passare in modalità Standby tutti gli apparecchi Azur), oppure ON & OFF (per accendere tutti gli apparecchi Azur e farli passare in modalità Standby). Premere il pulsante OK per confermare ed uscire.

Collegamenti multi-room

Il 740A presenta uscite di tipo Incognito Ready/A-BUS Ready che consentono funzioni multi-room. All'amplificatore 740A possono essere connessi uno o due tastierini amplificati (mediante cavi Cat5/5e e spinotti RJ45) per offrire un audio distribuito in più ambienti d'ascolto. I tastierini sono alimentati da un alimentatore esterno (anche richiesto) tramite cavi Cat5/5e e nelle stanze secondarie non sono quindi richieste connessioni di rete elettrica.

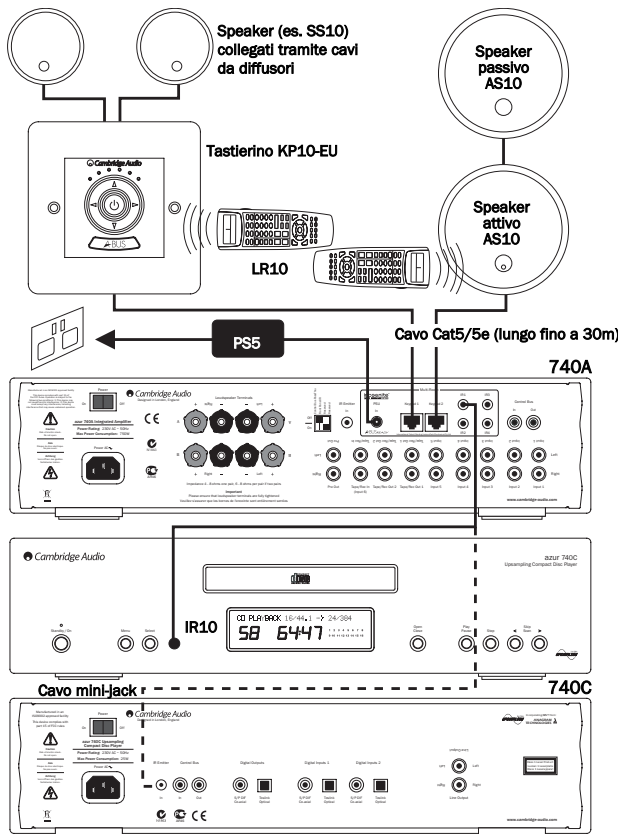

L'amplificatore 740A è "Incognito Ready" di tipo I, il che significa che i tastierini possono funzionare a prescindere dall'amplificatore in termini di controllo del volume/bass/treble ecc, possono essere attivati e disattivati pure indipendentemente e si potrà ascoltare una sorgente diversa da quella correntemente selezionata sull'amplificatore.

L'A-BUS è una norma che consente la compatibilità fra dispositivi di produzione diversa, per cui si possono utilizzare tastierini compatibili A-BUS di altri produttori. Se vengono utilizzati i nostri tastierini Incognito KP10, sono disponibili altre funzionalità come la capacità di modificare la sorgente col tastierino dell'amplificatore 740A.

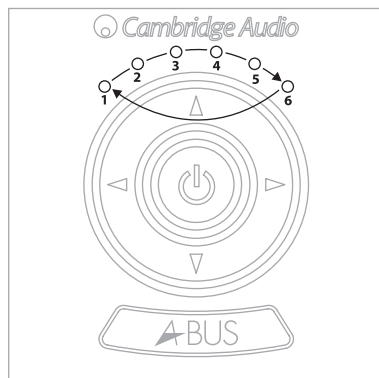

Ordine di selezione:

1. Ingresso 1
2. Ingresso 2
3. Ingresso 3
4. Ingresso 4
5. Ingresso 5
6. Ingresso 6 (cassetta)

I cavi Cat-5 (terminanti con spinotto RJ45) consentono di collegare l'amplificatore 740A alle uscite Incognito Ready / A-BUS Ready. Lo spinotto RJ45 deve essere collegato al cablaggio standard EIA/TIA 568A:

- Colori dei cavi
1. Bianco/Verde
 2. Verde

3. Arancione/Bianco
4. Blu
5. Blu/Bianco

6. Arancione
7. Marrone/Bianco
8. Marrone

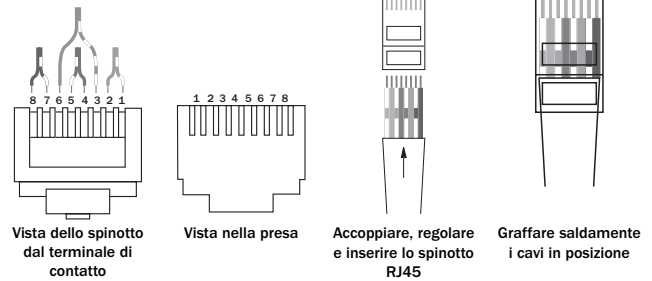

Per consentire il controllo del dispositivo sorgente da stanze remote utilizzando il loro telecomando originale, un emettitore IR (IR10) è collegato ad una delle uscite IR sul retro dell'unità e alla finestra IR dell'unità sorgente. Alternativamente, è possibile utilizzare sui nostri prodotti che sono dotati di ingressi per l'emettitore IR un cavetto a doppio mini-jack. I comandi ricevuti dai tastierini possono essere così rinviati alle apparecchiature sorgente tramite l'amplificatore 740A.

E' quindi possibile controllare le apparecchiature sorgente dalle stanze remote utilizzando i loro telecomandi originali o tramite un telecomando ad apprendimento. Il telecomando Incognito LR10 può controllare completamente i tastierini, "apprendere" i codici dei telecomandi sorgente (compresi quelli di altre marche) e modificare l'entrata sorgente sull'amplificatore 740A ecc.

Per maggiori informazioni sul sistema multi-room di Incognito, contattare il vostro rivenditore locale o visitare il nostro sito Web www.cambridge-audio.com.

Utilizzo dell'installazione personalizzata

L'840A dispone di un'entrata/uscita tramite Control Bus, che consente la ricezione elettrica, da parte dell'apparecchio, di comandi non modulati per telecomando (logica positiva, livello TTL), e di reindirizzarli ad un altro apparecchio, se lo si desidera. Questi comandi di controllo vengono tipicamente generati da sistemi d'installazione personalizzata (multi-stanza), o da sistemi di ricezione d'IR (infrarossi) a distanza. Le prese del Control Bus sono contrassegnate dal colore codificato arancione.

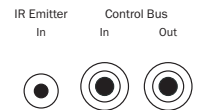

È pure disponibile un'entrata per emettitore IR, che consente la ricezione elettrica, da parte dell'apparecchio, di comandi di controllo IR modulati. I comandi ricevuti da questa entrata sono operativi soltanto sull'apparecchio, e non vengono reindirizzati - demodulati - tramite l'uscita Control Bus.

L'amplificatore 740A è anche dotato di interruttori dip impostati per le diverse configurazioni di C.I. Se l'amplificatore è utilizzato in un luogo confinato (o con l'emettitore IR) è consigliabile disattivare il pannello anteriore IR impostando l'interruttore dip su "OFF".

Tutte le apparecchiature sorgente di Cambridge Audio si reindirizzano per default ai segnali del Control Bus da "In" a "Out". Se si utilizzano diverse unità per un reindirizzamento completo, impostare l'interruttore dip del Control Bus su "OFF".



Inoltre, questi apparecchi dispongono di codici 'diretti' di controllo/IR, nonché di codici di commutazione per molte delle loro caratteristiche, per semplificare la programmazione dei sistemi d'installazione personalizzata. Si può aver accesso a speciali comandi diretti di attivazione/disattivazione (On/Off) sul telecomando fornito a corredo per l'apprendimento di sistemi C.I., nella maniera illustrata qui di seguito:

1. Premere e mantener premuto il pulsante Standby/On. Il telecomando genera per primo il suo comando 'Standby' (commutazione). Mantenendo premuto il pulsante, dopo 12 secondi viene generato un comando 'On' (attivazione) per l'amplificatore. Se si mantiene premuto il pulsante per ulteriori 12 secondi, viene generato un comando 'Off' (disattivazione) per l'amplificatore.
2. Premere e mantener premuto il pulsante Mute (silenziamiento). Il telecomando genera per primo il suo comando 'Mute' (silenziamiento). Mantenendo premuto il pulsante, dopo 12 secondi viene generato un comando 'Mute On' (attivazione del silenziamiento). Se si mantiene premuto il pulsante per ulteriori 12 secondi, viene generato un comando 'Mute Off' (disattivazione del silenziamiento) per l'amplificatore.

La tabella completa dei codici del prodotto è disponibile sul sito Web di Cambridge Audio al seguente indirizzo: www.cambridge-audio.com.

Sistema di protezione CAP5

Cambridge Audio ha sviluppato un sistema proprietario di protezione per assicurare affidabilità e una lunga durata di vita ai propri amplificatori e ai diffusori connessi. **Nota:** A causa della sensibilità del sistema CAP5, è possibile che distorsioni dell'alimentazione generale provochino un falso avvio in estreme condizioni del sistema stesso. Questo sistema di protezione include cinque metodi di protezione principali:

1. Rilevamento CC

Indicazione - L'apparecchio si è spento durante l'operazione, e sul visualizzatore lampeggia la scritta "DC ERROR".

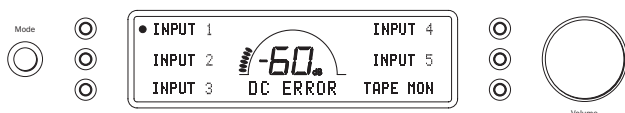

Descrizione - Il CAP5 offre una protezione dei diffusori se l'uscita dell'amplificatore raggiunge un'alta tensione costante (corrente continua) a causa di un qualche malfunzionamento interno. Si tratta di un tipo raro di guasto, ma il suo rilevamento consente di preservare diffusori di pregio.

Rimedio - A causa della necessaria sensibilità del circuito di protezione CC, è possibile che la protezione CC venga avviata in condizioni di rilevamento del taglio (clipping). Nel caso si verificasse, spegnere l'amplificatore, riaccenderlo e controllare che l'amplificatore funzioni con un livello abbassato del volume. Se CC dovesse malfunzionare, contattare il vostro rivenditore per ricevere assistenza.

2. Rilevamento di sovratemperatura

Indicazione - L'apparecchio si è spento durante l'operazione, e sul visualizzatore lampeggia la scritta "OVER TEMP".

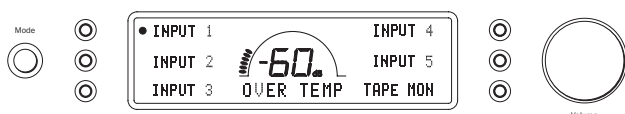

Descrizione - La condizione di sovratemperatura è causata da una combinazione di alti livelli d'ascolto e diffusori a bassa impedenza. CAP5 comprende un rilevamento della temperatura che effettua un monitoraggio costante del calore generato dai transistor d'uscita. Se la temperatura monitorata dovesse raggiungere un livello elevato (compatibilmente con i limiti dei dispositivi d'uscita), l'amplificatore verrà commutato in modalità di malfunzionamento. L'apparecchio dovrebbe essere lasciato per 15 minuti in questo stato per consentire un adeguato raffreddamento. Se l'apparecchio non si fosse raffreddato completamente, la temperatura potrebbe raggiungere il suo valore limite ad un breve intervallo dall'accensione dell'amplificatore. Se l'impedenza del diffusore è bassa, la temperatura dell'amplificatore può salire più rapidamente, dato che il dispositivo lavora più duramente. Se l'amplificatore fosse installato in un luogo confinato, o se le fessure di ventilazione fossero ostruite, il rilevamento di sovratemperatura potrebbe attivarsi/riattivarsi dopo un breve intervallo d'ascolto.

Rimedio - Malfunzionamento correlato all'utente. La temperatura interna dei transistor di uscita ha raggiunto il limite di sovratemperatura. L'apparecchio non è danneggiato, anche se lo si deve lasciare per 15 minuti a raffreddarsi prima di commutarlo dalla modalità Standby, per ripristinarne l'operatività normale.

3. Rilevamento sovratensione/sovracorrente

Indicazione - Sul visualizzatore lampeggia il messaggio "OVERLOAD".

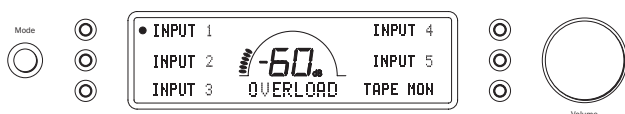

Descrizione - Il CAP5 offre una protezione monitorando costantemente i transistor d'uscita per mantenerli funzionanti nell'ambito della loro Area Operativa sicura (SOA). La SOA rappresenta un insieme di limiti imposti dal fabbricante dei transistor d'uscita per garantire affidabilità. Se attivo, i relè d'uscita sconnettono l'amplificatore dai diffusori e il display visualizza l'indicazione lampeggiante "OVERLOAD" (SOVRACCARICO).

Rimedio - La resistenza sui terminali dei diffusori potrebbe essere troppo bassa. Spegnerne l'apparecchio e controllare se c'è stato un cortocircuito tra i terminali dei diffusori prima di riaccendere il dispositivo.

Nota: se l'indicazione resta la stessa, e se si utilizzano più diffusori per ciascun'uscita per diffusori, rimuoverne una coppia e ritentare. Nel caso che ad un qualunque amplificatore siano connessi molti diffusori, provocando una caduta troppo sensibile della resistenza di carico, l'amplificatore in questione sovrariscauderà. Il CAP5 rileverà questa situazione. Se l'indicazione resterà immutata con una sola coppia di diffusori connessa, potrà essere presente un guasto ad uno o entrambi i diffusori.

4. Rilevamento di cortocircuito

Indicazione - L'apparecchio non esce dalla modalità Standby, e sul visualizzatore lampeggia "SPKR SHORT".



Descrizione - Durante l'accensione a partire dalla modalità Standby, il CAP5 esegue una verifica sui morsetti dei diffusori per vedere se sia stato accidentalmente introdotto un cortocircuito su tali morsetti (e sul visualizzatore lampeggia il messaggio "SPKR CHECK"). Se la resistenza misurata attraverso i morsetti dei terminali si presentasse troppo bassa, l'apparecchio permarrà in modalità Standby fino alla rimozione del malfunzionamento, e verrà ritentata un'azione d'accensione (e sul visualizzatore lampeggia l'indicazione "SPKR SHORT").

Rimedio - Malfunzionamento correlato all'utente. Può essere presente un cortocircuito a livello dei morsetti dei diffusori. Verificare tutte le connessioni dei diffusori prima di tentare di commutare l'apparecchio in uscita dalla modalità Standby (sul visualizzatore lampeggerà il messaggio "SPKR CHECK", seguito da "SPKR OK", una volta riparato il cortocircuito).

E' possibile disattivare l'opzione di rilevamento del cortocircuito premendo il pulsante SHORT DT in posizione OFF mentre si è nel menu di configurazione del sistema 740A, ma non è consigliabile. Ciò viene richiesto solo quando i diffusori presentano una resistenza CC molto bassa.

5. Rilevamento intelligente del taglio di riduzione

Indicazione - Il volume si riduce automaticamente, ed appare il messaggio "CLIPPING" sul visualizzatore del pannello anteriore.

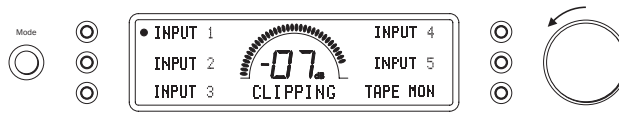

Descrizione - Il CAP5 presenta la possibilità di rilevare quando l'amplificatore inizia a "tagliare" (clipping) od eccedere la sua uscita nominale, il che potrebbe danneggiare i diffusori e degradare il suono. La distorsione di taglio viene causata a livelli di elevato volume, allorché il segnale d'uscita supera brevemente la tensione massima che l'amplificatore può fornire, provocando un appiattimento delle creste del segnale. Quando il CAP5 rileva il fenomeno di "clipping", il volume viene abbassato automaticamente, fino a che il CAP5 non rilevi un'uscita indistorta.

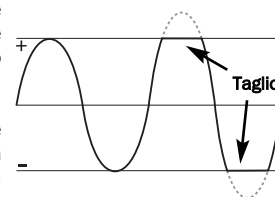

È possibile disattivare l'opzione di rilevamento dei tagli ("clipping"), premendo il pulsante CLIP DT in posizione OFF, mentre si è nel menu di configurazione del sistema dell'740A.

Nota: la disabilitazione del rilevamento del "taglio" (o clipping) non è consigliabile, dato che questa caratteristica è stata aggiunta deliberatamente, al fine di proteggere l'amplificatore e i diffusori.

Risoluzione dei problemi

Assenza di energia

Accertarsi che il cavo di alimentazione CA sia correttamente collegato.

Accertarsi che la spina sia inserita nella presa di corrente e che questa sia accesa.

Controllare il fusibile nella spina o nell'adattatore.

Assenza di suono

Accertarsi che l'unità non sia in modo Standby.

Controllare che il componente sorgente sia correttamente collegato.

Controllare che 'TAPE MON' non sia acceso (a meno che sia richiesto il tape input).

Controllare che gli altoparlanti siano correttamente collegati.

Se si usano i terminali Speaker B controllare che siano accesi.

Assicurarsi che non sia attivata la modalità "Mute" di silenziamento.

Assenza di suono su un canale

Assicurarsi che il controllo di bilanciamento sia nella posizione corretta.

Controllare i collegamenti degli altoparlanti.

Controllare i cavi d'interconnessione.

Si sente un ronzio forte

Controllare il turntable o il braccio del giradischi (tone arm) per guasti di cavi di messa a terra o collegamento.

Accertarsi che nessun cavo d'interconnessione sia allentato o difettoso.

Accertarsi che il deck a cassette/turntable non sia troppo vicino all'amplificatore.

Non è possibile effettuare o leggere registrazioni su nastro

Controllare che TAPE MON e TAPE OUT siano stati collegati nel modo corretto.

Il bass è debole o l'imaging stereo è diffuso

Accertarsi che gli altoparlanti non siano collegati fuori fase.

Il suono è deformato

Accertarsi che i comandi di volume/tono non siano regolati troppo alti.

Messaggio lampeggiante sul visualizzatore

Vedere il paragrafo relativo al sistema di protezione CAP5.

Il telecomando non funziona

Controllare che le batterie siano ancora cariche.

Assicurarsi che nulla ostruisca il sensore del telecomando.

Controllare che l'interruttore dip IR del Pannello anteriore presente sul pannello posteriore sia impostato su "On".

Nessuna risposta dall'apparecchio quando entrambe le prese d'ingresso e d'uscita del Control Bus sono collegate

Controllare che l'interruttore dip di passaggio del Control Bus sul pannello posteriore sia su "Off".

Per consultare le FAQ (risposte alle domande più frequenti) o richiedere consulenza tecnica e informazioni su come ottenere il massimo dall'840A V2, visitare la sezione di supporto del sito web di Cambridge Audio al seguente indirizzo:

www.cambridgeaudio.com/support.php

Per ogni intervento di assistenza, in garanzia o fuori garanzia, rivolgersi al distributore locale.

Dati tecnici

Uscita di potenza 100W RMS ad 8 Ohm
150W RMS a 4 Ohm

Distorsione armonica (THD non ponderata)
< 0,001% a 1 kHz
all'80% della potenza nominale

< 0,01% da 20 Hz a 20 kHz
all'80% della potenza nominale

Risposta in frequenza 10 Hz - 50 kHz +/- 1 dB

indice S/N (rif. 1W/8 Ohm)
> 96 dB

Impedenze d'entrata Ingresso da 1 a 6: 47 kOhm
Ingresso registratore 47 kOhm

Fattore di attenuazione dell'amplificatore di potenza
> 110 a 1 kHz

Consumo energetico massimo
750W

Consumo energetico minimo
Attivo (in assenza di segnale): 45W
Standby: 6W

Comandi bassi /acuti (Bass & Treble)
Tipo shelving (a pendio)

Enfasi/Taglio massimo dei bassi:
+/- 10 dB a 10 Hz

Enfasi/taglio massimo degli acuti:
+/- 7.5 dB a 20 kHz

Dimensioni (A x L x P): 115 x 430 x 350 mm

Peso 10,7kg

Cambridge Audio is a brand of Audio Partnership Plc
Registered Office: Gallery Court, Hankey Place
London SE1 4BB, United Kingdom
Registered in England No. 2953313

www.cambridge-audio.com

