

DENON

SUPER AUDIO CD PLAYER

DCD-SA1

OPERATING INSTRUCTIONS
BEDIENUNGSANLEITUNG
MODE D'EMPLOI
ISTRUZIONI PER L'USO
INSTRUCCIONES DE OPERACION
GEBRUIKSAANWIJZING
BRUKSANVISNING

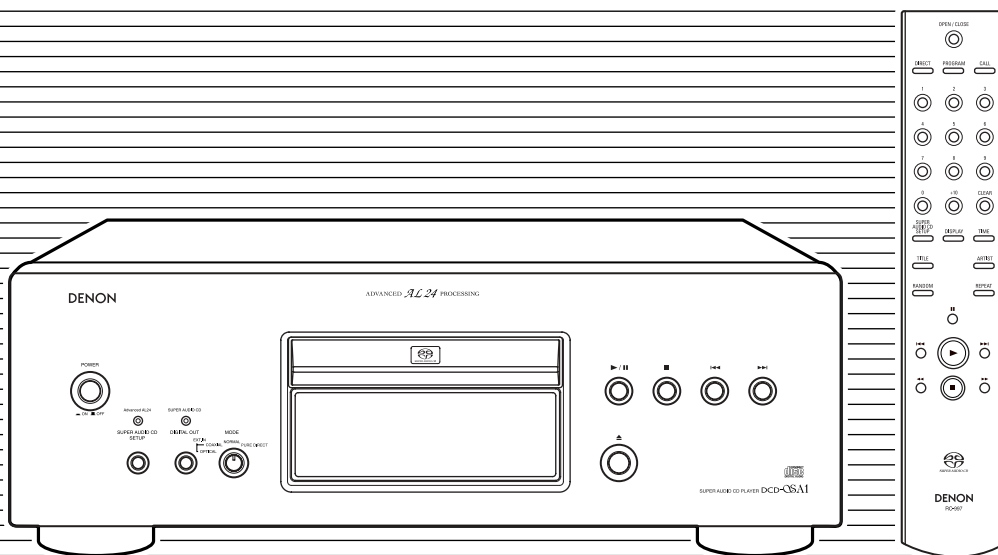

FOR ENGLISH READERS
FÜR DEUTSCHE LESER
POUR LES LECTEURS FRANCAIS
PER IL LETTORE ITALIANO

PAGE 6 ~ PAGE 16
SEITE 17 ~ SEITE 27
PAGE 28 ~ PAGE 38
PAGINA 39 ~ PAGINA 49

PARA LECTORES DE ESPAÑOL
VOOR NEDERLANDSTALIGE LEZERS
FOR SVENSKA LÄSARE

PAGINA 50 ~ PAGINA 60
PAGINA 61 ~ PAGINA 71
SIDA 72 ~ SIDA 82

IMPORTANT TO SAFETY**WARNING:**

TO PREVENT FIRE OR SHOCK HAZARD, DO NOT EXPOSE THIS APPLIANCE TO RAIN OR MOISTURE.



CAUTION
RISK OF ELECTRIC SHOCK
DO NOT OPEN

**CAUTION:**

TO REDUCE THE RISK OF ELECTRIC SHOCK, DO NOT REMOVE COVER (OR BACK). NO USER SERVICEABLE PARTS INSIDE. REFER SERVICING TO QUALIFIED SERVICE PERSONNEL.



The lightning flash with arrowhead symbol, within an equilateral triangle, is intended to alert the user to the presence of uninsulated "dangerous voltage" within the product's enclosure that may be of sufficient magnitude to constitute a risk of electric shock to persons.



The exclamation point within an equilateral triangle is intended to alert the user to the presence of important operating and maintenance (servicing) instructions in the literature accompanying the appliance.

CLASS 1 LASER PRODUCT
LUOKAN 1 LASERLAITE
KLASS 1 LASERAPPARAT

"CLASS 1
LASER PRODUCT"

ADVARSEL: USYNLIG LASERSTRÅLING VED ÅBNING, NÅR SIKKERHEDSAFBRYDERE ER UDE AF FUNKTION. UNDGÅ UDSAETTELSE FOR STRÅLING.

VAROITUS! LAITTEEN KÄYTTÄMINEN MUULLA KUIN TÄSSÄ KÄYTTÖOHJEESSA MAINITULLA TAVALLA SAATTAA ALTISTAA KÄYTTÄJÄN TURVALLISUUSLUOKAN 1 YLITTÄVÄLLE NÄKYMÄMTTÖMÄLLE LASERSÄTEILYLLE.

VARNING: OM APPARATEN ANVÄNDS PÅ ANNAT SÄTT ÄN I DENNA BRUKSANVISNING SPECIFICERATS, KAN ANVÄNDAREN UTSÄTTAS FÖR OSYNLIG LASERSTRÅLNING SOM ÖVERSKRIDER GRÄNSEN FÖR LASERKLASS 1.

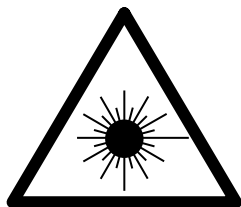

ATTENZIONE: QUESTO APPARECCHIO E' DOTATO DI DISPOSITIVO OTTICO CON RAGGIO LASER. L'USO IMPROPRIO DELL'APPARECCHIO PUO' CAUSARE PERICOLOSE ESPOSIZIONI A RADIAZIONI!

CAUTION:

USE OF CONTROLS OR ADJUSTMENTS OR PERFORMANCE OF PROCEDURES OTHER THAN THOSE SPECIFIED HEREIN MAY RESULT IN HAZARDOUS RADIATION EXPOSURE.

THE SUPER AUDIO CD PLAYER SHOULD NOT BE ADJUSTED OR REPAIRED BY ANYONE EXCEPT PROPERLY QUALIFIED SERVICE PERSONNEL.

• DECLARATION OF CONFORMITY

We declare under our sole responsibility that this product, to which this declaration relates, is in conformity with the following standards: EN60065, EN55013, EN55020, EN61000-3-2 and EN61000-3-3. Following the provisions of 73/23/EEC, 89/336/EEC and 93/68/EEC Directive.

• ÜBEREINSTIMMUNGSERKLÄRUNG

Wir erklären unter unserer Verantwortung, daß dieses Produkt, auf das sich diese Erklärung bezieht, den folgenden Standards entspricht: EN60065, EN55013, EN55020, EN61000-3-2 und EN61000-3-3. Entspricht den Verordnungen der Direktive 73/23/EEC, 89/336/EEC und 93/68/EEC.

• DECLARATION DE CONFORMITE

Nous déclarons sous notre seule responsabilité que l'appareil, auquel se réfère cette déclaration, est conforme aux standards suivants: EN60065, EN55013, EN55020, EN61000-3-2 et EN61000-3-3. D'après les dispositions de la Directive 73/23/EEC, 89/336/EEC et 93/68/EEC.

• DICHIARAZIONE DI CONFORMITÀ

Dichiaro con piena responsabilità che questo prodotto, al quale la nostra dichiarazione si riferisce, è conforme alle seguenti normative: EN60065, EN55013, EN55020, EN61000-3-2 e EN61000-3-3. In conformità con le condizioni delle direttive 73/23/EEC, 89/336/EEC e 93/68/EEC.

• DECLARACIÓN DE CONFORMIDAD

Declaramos bajo nuestra exclusiva responsabilidad que este producto al que hace referencia esta declaración, está conforme con los siguientes estándares: EN60065, EN55013, EN55020, EN61000-3-2 y EN61000-3-3. Siguiendo las provisiones de las Directivas 73/23/EEC, 89/336/EEC y 93/68/EEC.

• EENVORMIGHEIDSVERKLARING

Wij verklaren uitsluitend op onze verantwoordelijkheid dat dit product, waarop deze verklaring betrekking heeft, in overeenstemming is met de volgende normen: EN60065, EN55013, EN55020, EN61000-3-2 en EN61000-3-3. Volgens de bepalingen van de Richtlijnen 73/23/EEC, 89/336/EEC en 93/68/EEC.

• ÖVERENSSTÄMMELSESINTYG

Härmed intygas helt på eget ansvar att denna produkt, vilken detta intyg avser, uppfyller följande standarder: EN60065, EN55013, EN55020, EN61000-3-2 och EN61000-3-3. Enligt stadgarna i direktiv 73/23/EEC, 89/336/EEC och 93/68/EEC.

**FRONT PANEL / FRONTPLATTE / PANNEAU AVANT
PANNELLO FRONTALE / PANEL FRONTAL / VOORPANEEL / FRONTPANELEN**

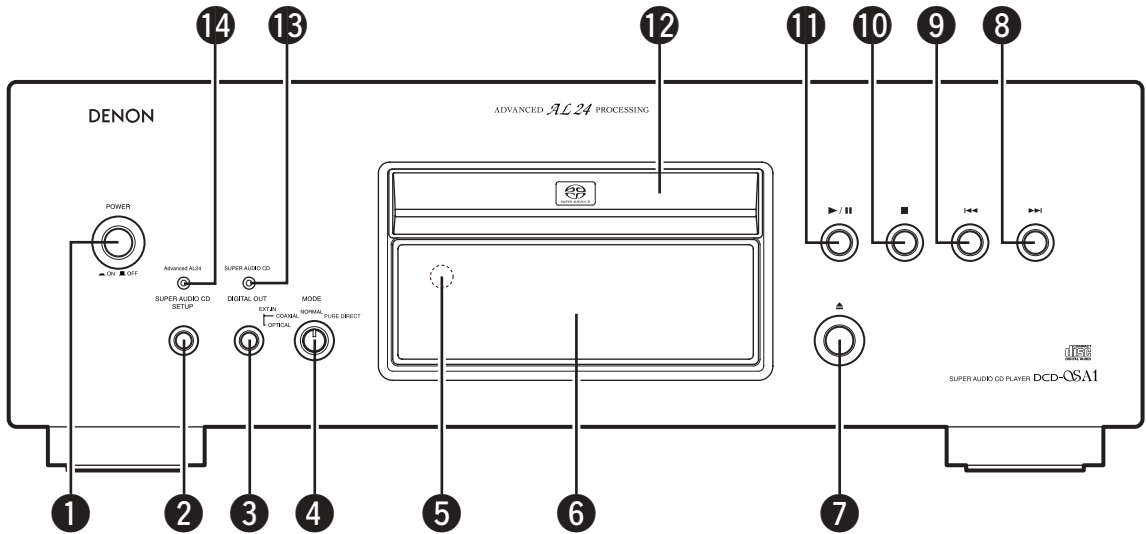

**REAR PANEL / RÜCKWAND / PANNEAU ARRIERE
IL PANNELLO POSTERIORE / PANEL TRASERO / ACHTERPANEEL / BAKSIDAN**

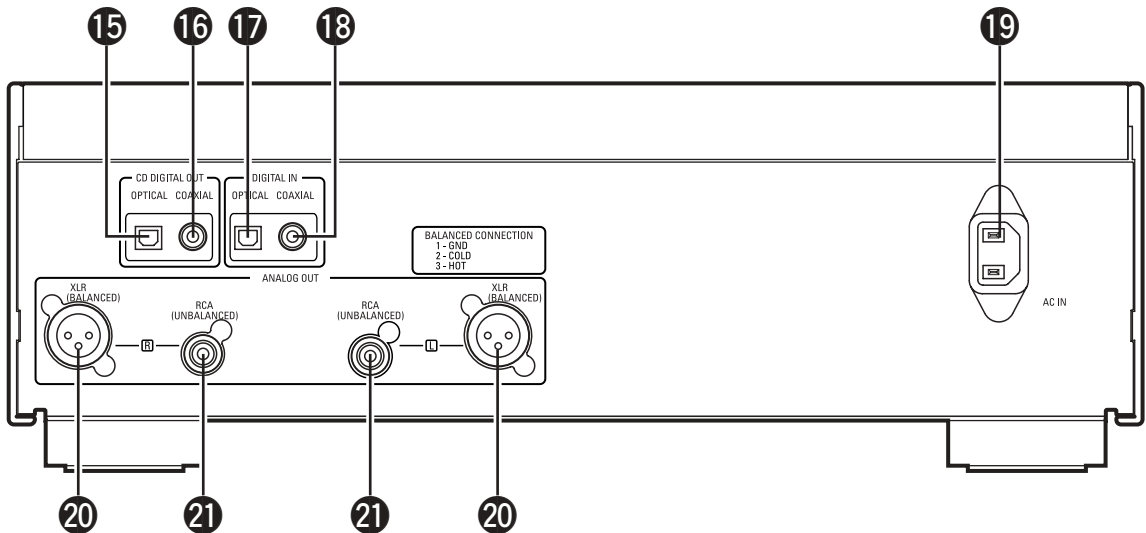

**DISPLAY / DISPLAY / AFFICHAGE
DISPLAY / VISUALIZADOR / DISPLAY / DISPLAYEN**

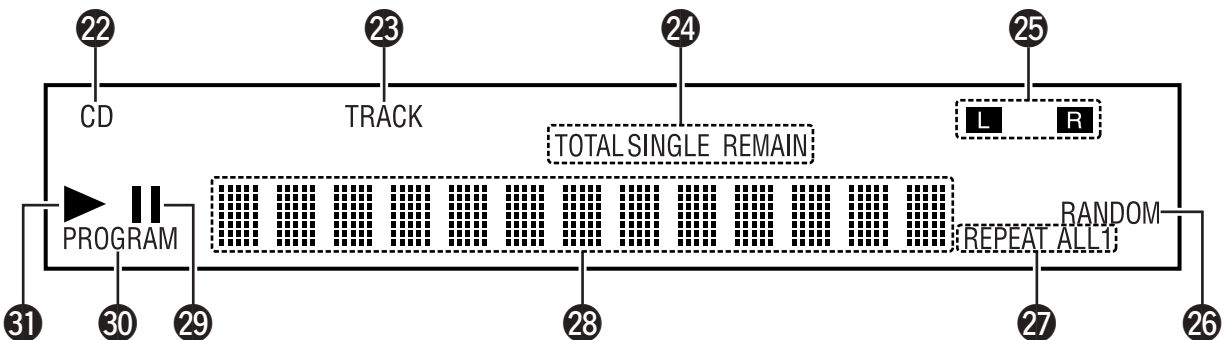



- CD's with special shapes (heart-shaped CDs, octagonal CDs, etc.) cannot be played on this set. Attempting to do so may damage the set. Do not use such CDs.
- Speziell geformte CD's (herzförmige CDs, achteckige CDs, usw.) können auf dieser Anlage nicht abgespielt werden. Der Versuch derartige CDs abzuspielen kann die Anlage beschädigen. Verzichten Sie auf die Benutzung solcher CDs.
- Des CD avec des formes spéciales (CD en forme de coeur, des CD octogonaux, etc.) ne peuvent pas être lus sur cet appareil. Le fait de l'essayer, risque d'endommager le lecteur. Ne pas utiliser de tels CD.
- I CD con forme particolari (CD a forma di cuore, CD ottagonali ecc.) non possono essere riprodotti su questo apparecchio. L'apparecchio si potrebbe danneggiare se si cerca di farlo. Non utilizzare questi CD.
- En este equipo no es posible reproducir CDs con formas especiales (CDs con forma de corazón, CDs octogonales, etc.). Si intenta hacerlo, el equipo podrá resultar dañado. No use este tipo de CDs.
- CD's met speciale vormen (bijv. CD's in de vorm van een hart, achthoekige CD's, enz.) kunnen met dit toestel niet worden afgespeeld. Wanneer u dit toch probeert, zal u het toestel beschadigen. Speel dergelijke CD's dus niet af.
- Specialformade CD-skivor (hjärtformade, åttkantiga m m) går inte att spela på den här apparaten. Utrustningen kan skadas om du försöker göra detta. Använd inte CD-skivor av denna typ.

CAUTION:

- The ventilation should not be impeded by covering the ventilation openings with items, such as newspapers, tablecloths, curtains, etc.
- No naked flame sources, such as lighted candles, should be placed on the apparatus.
- Please observe local regulations regarding battery disposal.
- Do not expose the set to dripping or splashing fluids.
- No objects filled with liquids, such as vases, shall be placed on the apparatus.

ACHTUNG:

- Die Belüftung sollte auf keinen Fall durch das Abdecken der Belüftungsöffnungen durch Gegenstände wie beispielsweise Zeitungen, Tischtücher, Vorhänge o. Ä. behindert werden.
- Auf dem Gerät sollten keinerlei direkten Feuerquellen wie beispielsweise angezündete Kerzen aufgestellt werden.
- Bitte beachten Sie bei der Entsorgung der Batterien die geltenden Umweltbestimmungen.
- Das Gerät sollte keinerlei Flüssigkeit, also keinem Tropfen oder Spritzen ausgesetzt werden.
- Auf dem Gerät sollten keinerlei mit Flüssigkeit gefüllten Behälter wie beispielsweise Vasen aufgestellt werden.

ATTENTION:

- La ventilation ne doit pas être gênée en recouvrant les ouvertures de la ventilation avec des objets tels que journaux, rideaux, tissus, etc.
- Aucune flamme nue, par exemple une bougie, ne doit être placée sur l'appareil.
- Veillez à respecter l'environnement lorsque vous jetez les piles usagées.
- L'appareil ne doit pas être exposé à l'eau ou à l'humidité.
- Aucun objet contenant du liquide, par exemple un vase, ne doit être placé sur l'appareil.

PRECAUZIONI:

- Le aperture di ventilazione non devono essere ostruite coprendole con oggetti, quali giornali, tovaglie, tende e così via.
- Non posizionare sull'apparecchiatura fiamme libere, come ad esempio le candele accese.
- Prestare attenzione agli aspetti legati alla tutela dell'ambiente quando si smaltisce la batteria.
- L'apparecchiatura non deve essere esposta a gocciolii o spruzzi.
- Non posizionare sull'apparecchiatura nessun oggetto contenete liquidi, come ad esempio i vasi.

PRECAUCIÓN:

- La ventilación no debe quedar obstruida por hacerse cubierto las aperturas con objetos como periódicos, manteles, cortinas, etc.
- No debe colocarse sobre el aparato ninguna fuente inflamable sin protección, como velas encendidas.
- A la hora de deshacerse de las pilas, respete la normativa para el cuidado del medio ambiente.
- No se expondrá el aparato al goteo o salpicaduras cuando se utilice.
- No se colocarán sobre el aparato objetos llenos de líquido, como jarros.

WAARSCHUWING:

- De ventilatie mag niet worden belemmerd door de ventilatieopeningen af te dekken met bijvoorbeeld kranten, een tafelkleed, gordijnen, enz.
- Plaats geen open vlammen, bijvoorbeeld een brandende kaars, op het apparaat.
- Houd u steeds aan de milieuvoorschriften wanneer u gebruikte batterijen wegdoet.
- Stel het apparaat niet bloot aan druppels of spatten.
- Plaats geen voorwerpen gevuld met water, bijvoorbeeld een vaas, op het apparaat.

OBSERVERA:

- Ventilationen bör inte förhindras genom att täcka för ventilationsöppningarna med föremål såsom tidningar, bordsdukar, gardiner osv.
- Inga blottade brandkällor, såsom tända ljus, bör placeras på apparaten.
- Tänk på miljöaspekterna när du bortskaffar batteri.
- Apparaten får inte utsättas för vätska.
- Inga objekt med vätskor, såsom vaser, får placeras på apparaten.

**NOTE ON USE / HINWEISE ZUM GEBRAUCH /
OBSERVATIONS RELATIVES A L'UTILISATION / NOTE SULL'USO
NOTAS SOBRE EL USO / ALVORENS TE GEBRUIKEN / OBSERVERA**

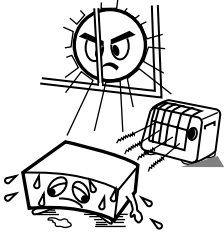
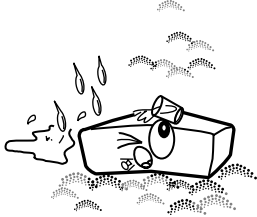
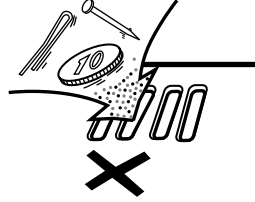
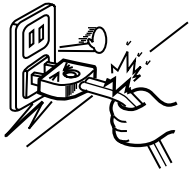
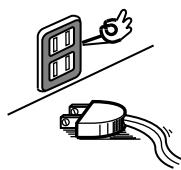
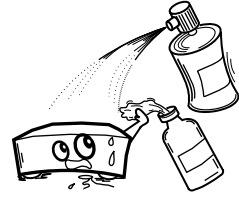
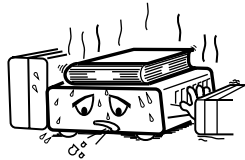
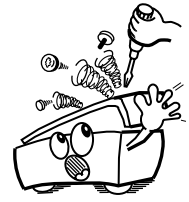
 <ul style="list-style-type: none"> • Avoid high temperatures. Allow for sufficient heat dispersion when installed in a rack. • Vermeiden Sie hohe Temperaturen. Beachten Sie, daß eine ausreichend Luftzirkulation gewährleistet wird, wenn das Gerät auf ein Regal gestellt wird. • Éviter des températures élevées. Tenir compte d'une dispersion de chaleur suffisante lors de l'installation sur une étagère. • Evitate di esporre l'unità a temperature alte. Assicuratevi che ci sia un'adeguata dispersione del calore quando installate l'unità in un mobile per componenti audio. • Evite altas temperaturas. Permite la suficiente dispersión del calor cuando está instalado en la consola. • Vermijd hoge temperaturen. Zorg voor een degelijk hitteafvoer indien het apparaat op een rek wordt geplaatst. • Undvik höga temperaturer. Se till att det finns möjlighet till god värmeavledning vid montering i ett rack. 	 <ul style="list-style-type: none"> • Keep the set free from moisture, water, and dust. • Halten Sie das Gerät von Feuchtigkeit, Wasser und Staub fern. • Protéger l'appareil contre l'humidité, l'eau et la poussière. • Tenete l'unità lontana dall'umidità, dall'acqua e dalla polvere. • Mantenga el equipo libre de humedad, agua y polvo. • Laat geen vochtigheid, water of stof in het apparaat binnendringen. • Utsätt inte apparaten för fukt, vatten och damm. 	 <ul style="list-style-type: none"> • Do not allow foreign objects to enter the set. • Keine fremden Gegenstände in das Gerät kommen lassen. • Ne pas laisser des objets étrangers dans l'appareil. • E' importante che nessun oggetto è inserito all'interno dell'unità. • No deje objetos extraños dentro del equipo. • Laat geen vreemde voorwerpen in dit apparaat vallen. • Se till att främmande föremål inte tränger in i apparaten.
	 <ul style="list-style-type: none"> • Unplug the power cord when not using the set for long periods of time. • Wenn das Gerät eine längere Zeit nicht verwendet werden soll, trennen Sie das Netzkabel vom Netzstecker. • Débrancher le cordon d'alimentation lorsque l'appareil n'est pas utilisé pendant de longues périodes. • Disinnestate il filo di alimentazione quando avete l'intenzione di non usare il filo di alimentazione per un lungo periodo di tempo. • Desconecte el cordón de energía cuando no utilice el equipo por mucho tiempo. • Neem altijd het netsnoer uit het stopcontact wanneer het apparaat gedurende een lange periode niet wordt gebruikt. • Koppla ur nätkabeln om apparaten inte kommer att användas i lång tid. 	 <ul style="list-style-type: none"> • Do not let insecticides, benzene, and thinner come in contact with the set. • Lassen Sie das Gerät nicht mit Insektiziden, Benzin oder Verdünnungsmitteln in Berührung kommen. • Ne pas mettre en contact des insecticides, du benzène et un diluant avec l'appareil. • Assicuratevi che l'unità non venga in contatto con insetticidi, benzolo o solventi. • No permita el contacto de insecticidas, gasolina y diluyentes con el equipo. • Laat geen insectenverdelgende middelen, benzine of verfværdunner met dit apparaat in contact komen. • Se till att inte insektsmedel på spraybruk, bensen och thinner kommer i kontakt med apparatens hölje.
<ul style="list-style-type: none"> • Handle the power cord carefully. Hold the plug when unplugging the cord. • Gehen Sie vorsichtig mit dem Netzkabel um. Halten Sie das Kabel am Stecker, wenn Sie den Stecker herausziehen. • Manipuler le cordon d'alimentation avec précaution. Tenir la prise lors du débranchement du cordon. • Maneggiare il filo di alimentazione con cura. Agite per la spina quando scollegate il cavo dalla presa. • Maneje el cordón de energía con cuidado. Sostenga el enchufe cuando desconecte el cordón de energía. • Hanteer het netsnoer voorzichtig. Houd het snoer bij de stekker vast wanneer deze moet worden aan- of losgekoppeld. • Hantera nätkabeln varsamt. Håll i kabeln när den kopplas från el-uttaget. 	 <p>* (For sets with ventilation holes)</p> <ul style="list-style-type: none"> • Do not obstruct the ventilation holes. • Die Belüftungsöffnungen dürfen nicht verdeckt werden. • Ne pas obstruer les trous d'aération. • Non coprite i fori di ventilazione. • No obstruya los orificios de ventilación. • De ventilatieopeningen mogen niet worden geblokkeerd. • Täpp inte till ventilationsöppningarna. 	 <ul style="list-style-type: none"> • Never disassemble or modify the set in any way. • Versuchen Sie niemals das Gerät auseinander zu nehmen oder auf jegliche Art zu verändern. • Ne jamais démonter ou modifier l'appareil d'une manière ou d'une autre. • Non smontate mai, nè modificate l'unità in nessun modo. • Nunca desarme o modifique el equipo de ninguna manera. • Nooit dit apparaat demonteren of op andere wijze modificeren. • Ta inte isär apparaten och försök inte bygga om den.

Vielen Dank, daß sich für diesen DENON Super-Audio-CD-Spieler entschieden haben. Lesen Sie sich die folgende Bedienungsanleitung bitte vollständig durch, so daß Sie sich mit den verschiedenen Funktionen des Gerätes vertraut machen und diese optimal ausnutzen können. Bewahren Sie diese Anleitung zum späteren Nachschlagen unbedingt auf, falls sich Fragen oder Probleme ergeben sollten.

ACHTUNG:

1. Netzkabel vorsichtig behandeln

Das Netzkabel nicht beschädigen oder verformen. Wenn es beschädigt oder verformt ist, kann es bei Benutzung einen elektrischen Schlag oder eine Fehlfunktion verursachen. Wenn das Netzkabel aus der Wandsteckdose herausgezogen wird, ziehen Sie am Stecker und nicht am Kabel.

2. Nicht die obere Abdeckung öffnen

Um einen elektrische Schlag zu verhindern, nicht die obere Abdeckung öffnen.

Wenn Probleme auftreten, setzen Sie sich mit Ihrem DENON händler in Verbindung.

3. Nichts in das Innere plazieren

Lassen Sie keine Metallgegenstände in den Super-Audio-CD-Player gelangen, und verschütten Sie keine Flüssigkeiten über dem Gerät.

Die Folge kann eine elektrischer Schlag oder eine Fehlfunktion sein.

HINWEIS:

Der Super-Audio-CD-Spieler verwendet einen Halbleiterlaser. Für einen stabilen Betrieb wird empfohlen, das Gerät im Raum bei einer Temperatur von 5°C (41°F) ~ 35°C (95°F) zu verwenden.

Bitte die Modellbezeichnung und die Seriennummer Ihres Sets, die auf dem Leistungsschild gezeigt wird, aufschreiben und behalten.

Modellbezeichnung: DCD-SA1

Seriennummer _____

— INHALTSVERZEICHNIS —

1	ANSCHLÜSSE	17, 18
2	BEZEICHNUNG DER TEILE UND DEREN FUNKTIONEN ...	19, 20
3	VORSICHTSMASSNAHMEN ZUR HANDHABUNG VON DISCS	20
4	FERNBEDIENUNG	21, 22
5	ÖFFNEN UND SCHLIESSEN DER PLATTENLADE UND EINLEGEN EINER CD	22
6	NORMALE WIEDERGABE	23
7	VERSCHIEDENE WIEDERGABEFUNKTIONEN	24 ~ 26
8	TIMERGESTEUERTE WIEDERGABE	26
9	GEBRAUCH ALS D/A-UMWANDELEINHEIT	26
10	FEHLERSUCHE	27
11	TECHNISCHE DATEN	27

■ ZUBEHÖRS

Bitte stellen Sie sicher, dass alle nachfolgend aufgeführten Zubehörteile vorhanden sind:

①	Fernbedienung (RC-997)	1
②	R03/AAA-Batterien	2
③	RCA-Steckerkabel	1
④	Netzkabel	1
⑤	Bedienungsanleitung	1
⑥	Kundendienst-Verzeichnis	1

1 ANSCHLÜSSE

(1) Anschlüsse an die Analog-Ausgangsbuchsen

① UNBALANCED

- Verwenden Sie das mitgelieferte RCA-Steckerkabel, um die linke (L) und rechte (R) Ausgangsbuchse (ANALOG OUT) des DCD-SA1 an die linke (L) und rechte (R) CD-, AUX- oder TAPE PLAY-Eingangsbuchse des Verstärkers anzuschließen.

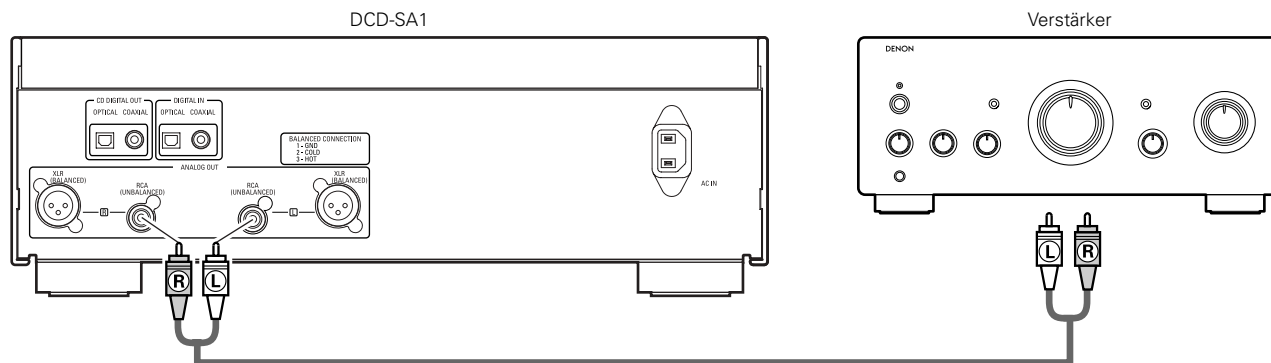

2 BALANCED

- Nehmen Sie den Anschluß wie in der Abbildung gezeigt vor und benutzen Sie dafür ein Cannon-Anschlußkabel (Typ XLR-3-32) (im Handel erhältlich).
- Cannonanschluß-Signallayout

- 1: ERDE
- 2: NICHT VERWENDET
- 3: SPANNUNGSFÜ HREND

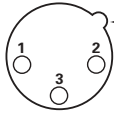

Richten Sie den hervorstehenden Teil des Anschlusses mit diesem Schlitz aus.

HINWEIS:

- Schließen Sie den SPANNUNGSFÜ HREND und NICHT VERWENDET Stift nicht mit dem ERDE-Stift kurz.

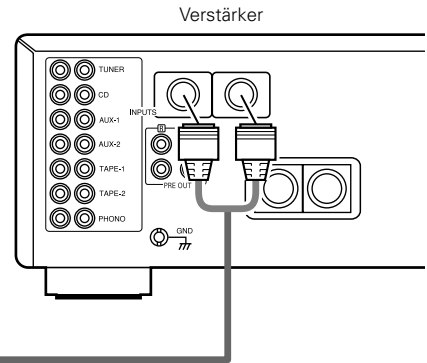
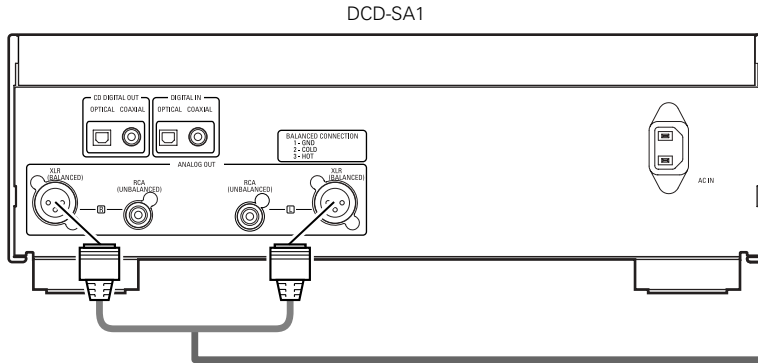

(2) Anschlüsse an die Digital-Ausgangsbuchse (COAXIAL/OPTICAL)

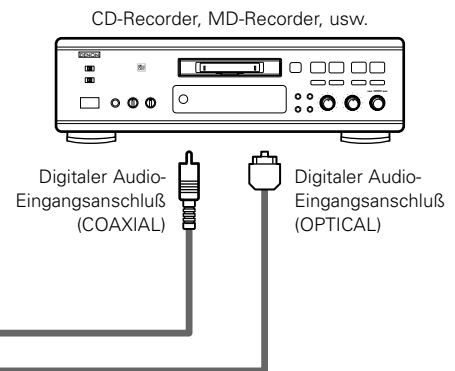
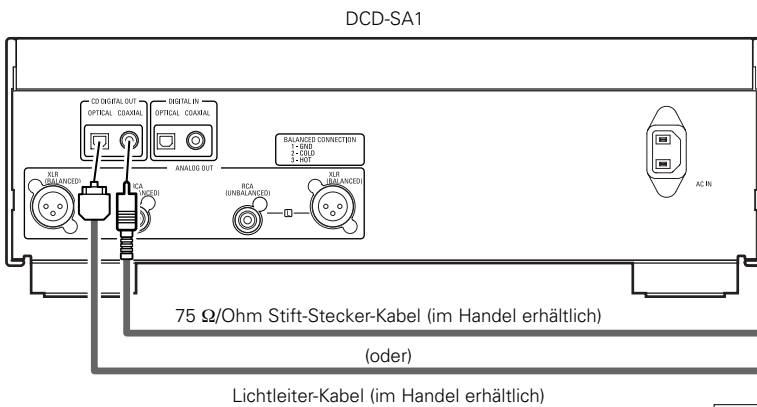

HINWEIS:

- Bei Super-Audio-CDs werden keine digitalen Signale ausgegeben.

(3) Anschlüsse an die Digital-Eingangsbuchse (COAXIAL/OPTICAL)

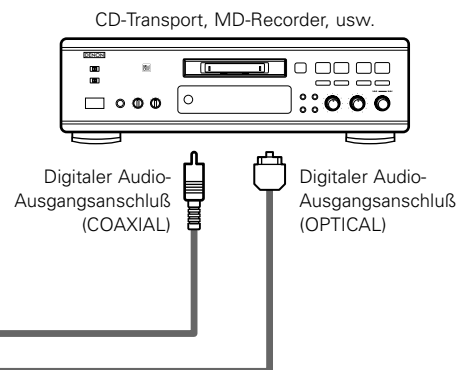
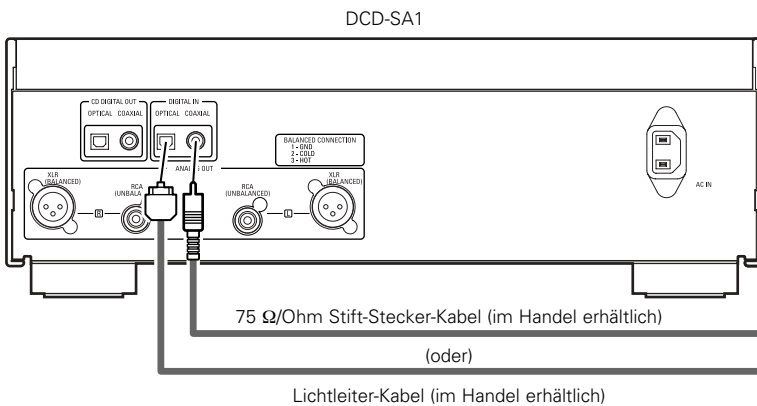

HINWEIS:

- Auf diesem Gerät können nur lineare PCM-Signale mit einer Abtastfrequenz von 32 kHz, 44,1 kHz, 48 kHz, 88,2 kHz, 96 kHz, 176,4 kHz oder 192 kHz abgespielt werden. Geben Sie keine anderen Signale als lineare PCM-Signale (CD-ROM-, Dolby Digital-, DTS-Signale, usw.) ein. Anderenfalls wird Rauschen erzeugt, das die Lautsprecher beschädigen könnte.

2 BEZEICHNUNG DER TEILE UND DEREN FUNKTIONEN (Siehe Seite 3.)

(1) Frontplatte

1 POWER-Schalter

- Drücken Sie diese Taste einmal, um das Gerät einzuschalten.
- Wenn eine Disc bei Einschalten des Gerätes eingelegt ist, startet die Wiedergabe automatisch.
- Drücken Sie die Taste noch einmal auf die "OFF"-Position, um das Gerät auszuschalten.

2 SUPER AUDIO CD SETUP-Taste

- Verwenden Sie diese Taste, um die Schicht der Super-Audio-CD zu wechseln und die Schicht-Wiedergabepriorität einzustellen.
- Die Bezeichnung der neu eingestellten Schicht wird jedes Mal auf dem Display angezeigt, wenn die Taste gedrückt wird.

→ STEREO → PCM CONV. → CD →

STEREO:

Die Super-Audio-CD-Schicht (Stereo) wird abgespielt.

PCM CONV.:

Die DSD-Signale der Super-Audio-CD (Stereo) werden in das PCM-Format konvertiert und wiedergegeben.

CD:

Die CD-Schicht wird abgespielt.

- * Für Einzelheiten zur "Einstellung der Schicht-Wiedergabepriorität bei Super-Audio-CDs" (Seite 23).

3 DIGITAL OUT-Taste

- Benutzen Sie diese Taste, um den digitalen Ausgang ein- und auszuschalten.

4 MODE-Knopf

- Benutzen Sie diesen Schalter, um die Programmquelle auszuwählen, die Sie ausgeben wollen.

NORMAL:

Die bei diesem Gerät eingestellte Quelle wird ausgegeben.

PURE DIRECT:

Beides, der digitale Ausgang und das Display, werden ausgeschaltet. Im PURE DIRECT-Modus funktionieren weder die DIGITAL OUT-Taste am Hauptgerät noch die DISPLAY-Taste auf der Fernbedienung.

EXT. IN COAXIAL:

Die an der digitalen Eingangsbuchse (COAXIAL) angeschlossene Programmquelle wird ausgegeben.

EXT. IN OPTICAL:

Die an der digitalen Eingangsbuchse (OPTICAL) angeschlossene Programmquelle wird ausgegeben.

5 Fernbedienungsensor

- Dieser Sensor empfängt das Infrarotlicht, welches von der Fernbedienungseinheit ausgestrahlt wird.
- Richten Sie für die Fernbedienung das mitgelieferte Fernbedienungsgerät RC-997 auf diesen Sensor.

6 Anzeige

- Beziehen Sie sich auf Seite 20.

7 Öffnen/Schließen-Taste für Platteneinschub (▲)

- Drücken Sie diese Taste zum Öffnen und Schließen des Plattenlade.

8 Automatische Suche vorwärts-Taste (▶▶I)

- Nach Drücken dieser Taste springt der Abtaster bis zum Beginn des jeweils nachfolgenden Titels vor. Drücken Sie diese Taste noch einmal, um zu anderen nachfolgenden Titeln zu springen.

9 Automatische Suche rückwärts-Taste (I◀◀)

- Nach Drücken dieser Taste springt der Abtaster bis zum Beginn vorangehender Titel zurück. Drücken Sie diese Taste noch einmal, um zu anderen Titeln zurückzuspringen.

10 Stopptaste (■)

- Drücken Sie diese Taste zum Stoppen der Wiedergabe.

11 Wiedergabe/Pausentaste (▶/II)

- Diese Taste dient zum Start dre CD-Wiedergabe.
- Bei noch geöffnetem Plattenlade wird dieses zunächst geschlossen, bevor das Gerät mit der Wiedergabe beginnt.
- Zur vorübergehenden Unterbrechung der CD-Wiedergabe.

12 Plattenlade

- Legen Sie hier die Discs ein. (Siehe Seite 22.)
- Drücken Sie die Öffnen-/Schließen-Taste 7, um die Plattenlade zu öffnen und zu schließen.
- Die Plattenlade kann auch durch Drücken der Wiedergabe/Pausentaste 11 geschlossen werden.

13 Super-Audio-CD-Anzeige

- Diese Anzeige leuchtet, wenn eine Super-Audio-CD wiedergegeben wird.

14 Advanced AL24 Processing-Anzeige

- Wenn eine CD eingelegt oder der CD-Schicht-Modus der Super-Audio-CD eingestellt ist, wird die Advanced AL24-Bearbeitungsschaltung (welche analoge Wellenformen reproduziert) aktiviert, und die Anzeige leuchtet. Die Anzeige leuchtet auch, wenn digitale Daten von einem der externen Eingänge (OPTICAL oder COAXIAL) eingehen.

(2) Rückwand

15 Digital-Ausgangsbuchse (OPTICAL)

- Über diesen Ausgang werden die digitalen Musikschnale in optischer Form weitergeleitet.
- Benutzen Sie für den Anschluss ein Lichtleitfaserkabel (im Handel erhältlich).

- * Bei Super-Audio-CDs werden keine digitalen Signale ausgegeben.

16 Digital-Ausgangsbuchse (COAXIAL)

- Über diesen Ausgang werden digitale Musikschnale ausgegeben.
- Nehmen Sie den Anschluss mit einem im Handel erhältlichen 75 Ω/Ohm-Koaxial-Steckerkabel vor, das für digitale Audioanschlüsse bestimmt ist.

- * Bei Super-Audio-CDs werden keine digitalen Signale ausgegeben.

17 Digital-Eingangsbuchse (OPTICAL)

- Digitale Daten gehen in optischer Form an dieser Buchse ein.

18 Digital-Eingangsbuchse (COAXIAL)

- In diese Buchse werden digitale Daten eingegeben.

19 Netzeingang (AC IN)

- Schließen Sie mit Hilfe des mitgelieferten Netzkabels an eine AC-Netzsteckdose an.

20 Analog-Ausgangsbuchsen (XLR BALANCED)

- An diese Buchsen werden die symmetrischen Eingangsbuchsen des Verstärkers angeschlossen.
- Nehmen Sie den Anschluss mit einem Cannon-Anschlusskabel (Typ XLR-3-32) (im Handel erhältlich).

21 Analog-Ausgangsbuchsen (RCA UNBALANCED)

- Diese Buchsen sind an die Eingangsbuchsen des Verstärkers anzuschließen.
- Nehmen Sie den Anschluss mit dem mitgelieferten RCA-Steckerkabel oder mit einem im Handel erhältlichen Verbindungskabel an.

(3) Anzeige

- 22 Leuchtet, wenn eine CD eingelegt oder der CD-Schicht-Modus der Super-Audio-CD eingestellt ist.
- 23 Leuchtet, wenn die Titelnummer angezeigt wird.
- 24 Leuchtet im Zeitanzeige-Modus.
- 25 Leuchtet, um den gegenwärtigen Audiokanal anzuzeigen.
L : Vorderer linker Kanal
R : Vorderer rechter Kanal
- 26 Leuchtet im Zufallswiedergabe-Modus.
- 27 Leuchtet, um die Bezeichnungen der Sektionen der wiedergegebenen Disc anzuzeigen.
REPEAT ALL : Leuchtet, wenn der Alle-Titel-Wiedergabewiederholungsmodus eingestellt ist.
REPEAT 1 : Leuchtet, wenn der 1-Titel-Wiedergabewiederholungsmodus eingestellt ist.
- 28 Zeigt den Titel, die Titelnummer und verstrichene Wiedergabezeit an.
- 29 Leuchtet im Pause-Modus.
- 30 Leuchtet im programmierten Wiedergabemodus.
- 31 Leuchtet im Wiedergabe-Modus.

3 VORSICHTSMASSNAHMEN ZUR HANDHABUNG VON DISCS

Discs

■ **Super-Audio-CD**

Auf diesem Gerät können nur Super-Audio-CD-Discs abgespielt werden, die eines der rechts gezeigten Logos enthalten.



Es gibt drei verschiedene Typen von Super-Audio-CDs.

- ① **Einschicht-Disc**
Einschicht-Super-Audio-CD bestehen aus nur einer einzigen HD-Schicht.
 - ② **Doppelschicht-Disc**
Super-Audio-CD mit einer doppelten HD-Schicht liefern eine längere Wiedergabezeit und erstklassige Tonqualität.
 - ③ **Hybrid-Disc**
Zweischicht-Super-Audio-CD bestehen aus einer HD-Schicht und einer CD-Schicht. Die Signale auf der CD-Schicht können auf einem normalen CD-Player abgespielt werden.
- Informationen über die HD-Schicht.
Alle Super-Audio-CDs enthalten eine HD (High Density)-Schicht mit Super-Audio-CD-Signalen von hoher Dichte. Diese Schicht kann einen Stereokanal-Bereich, einen Mehrkanal-Bereich oder beides, einen Stereokanal- und Mehrkanal-Bereich, enthalten.

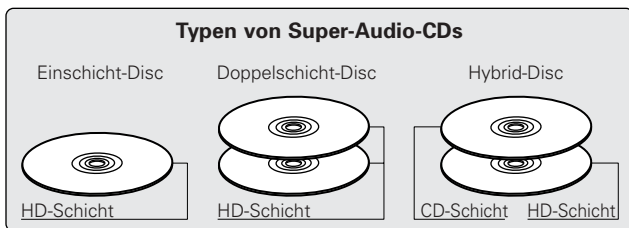

HINWEIS:

- Dieses Gerät ist nicht für eine Mehrkanal-Wiedergabe ausgestattet.

■ **Compact-Disc**

Auf diesem Gerät können nur CD-Discs abgespielt werden, die das rechts gezeigte Logo enthalten.



■ **CD-R/-RW-Disc**

CD-R- oder CD-RW-Discs können aufgrund von Kratzern, Schmutz, der Aufnahmebedingungen oder der Eigenschaften des Recorders möglicherweise nicht abgespielt werden. Discs, die nicht fertig gestellt wurden, können nicht abgespielt werden.

Handhabung von Discs

Vermeiden Sie beim Einlegen und Herausnehmen von Discs das Berühren der Disc-Oberflächen.

Achten Sie darauf, daß keine Fingerabdrücke auf die Signalfäche gelangen (die in Regenbogenfarben schimmernde Seite).



Reinigung von Discs

- Fingerabdrücke oder Staub auf der Disc können zu einer Verschlechterung der Ton- und Bildqualität führen und Wiedergabeausfälle verursachen. Beseitigen Sie möglicherweise vorhandene Fingerabdrücke und Schmutz mit einem Tuch.
- Verwenden Sie für die Reinigung ein im Handel erhältliches Reinigungsset oder wischen Sie Fingerabdrücke und Schmutz einfach mit einem weichen Tuch ab.

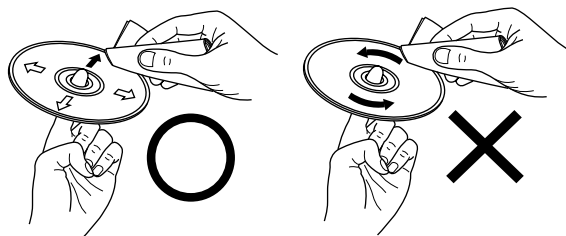

Wischen Sie sanft von der Mitte der Disc nach außen hin.

Wischen Sie nicht in kreisförmigen Bewegungen.

HINWEIS:

- Verwenden Sie weder Schallplatten- noch Antistatiksprays. Auch flüchtige Chemikalien wie z.B. Benzin oder Farbverdünner dürfen nicht für die Reinigung benutzt werden.

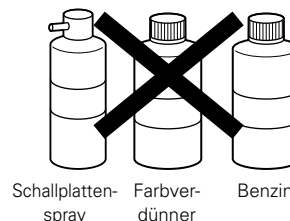

4 FERNBEDIENUNG

■ Der DCD-SA1 kann mit Hilfe des mitgelieferten Fernbedienungs (RC-997) bequem aus dem Sessel bedient werden.

(1) Einlegen der Batterien

- ① Entfernen Sie die sich auf der Rückseite des Fernbedienungs befindliche Abdeckung.

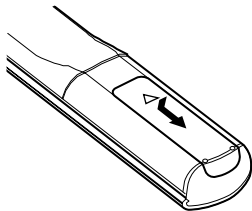

- ② Legen Sie die 2 R03/AAA-Batterien entsprechend der Markierungen in das Batteriefach ein.

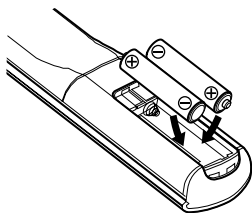

- ③ Setzen Sie die Abdeckung wieder auf.

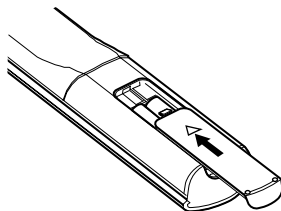

Vorsichtsmaßnahmen zu Batterien

- Verwenden Sie in diesem Fernbedienungs R03/AAA-Batterien.
- Tauschen Sie die Batterien ca. einmal im Jahr aus, wobei der Zeitpunkt, an dem ein Austausch der Batterien erforderlich ist, von der Häufigkeit der Fernbedienungs-Benutzung abhängt.
- Wenn der Betrieb mit dem Fernbedienungs selbst aus kurzer Entfernung nicht möglich ist, müssen die Batterien auch dann ausgetauscht werden, wenn sie weniger als ein Jahr in Benutzung sind.
- Die beiliegende Batterie ist ausschließlich für den Testbetrieb vorgesehen. Tauschen Sie diese so bald wie möglich gegen eine neue Batterie aus.
- Achten Sie beim Einlegen der Batterien auf die richtige Ausrichtung der im Batteriefach aufgeführten \oplus - und \ominus -Polaritäten.
- Um Beschädigungen und Auslaufen von Batterieflüssigkeit zu vermeiden:
 - Verwenden Sie niemals eine alte und eine neue Batterie zusammen.
 - Verwenden Sie nicht zwei Batterien unterschiedlichen Typs.
 - Schließen Sie Batterien nicht kurz, zerlegen und erhitzen Sie sie nicht und werfen Sie sie auch nicht in offenes Feuer.
- Nehmen Sie die Batterien aus dem Batteriefach heraus, wenn sie beabsichtigen, das Fernbedienungs über einen längeren Zeitraum hinweg nicht zu benutzen.
- Sollte einmal Batterieflüssigkeit auslaufen, reinigen Sie das Batteriefach sofort und legen Sie neue Batterien ein.

(2) Benutzung des Fernbedienungs

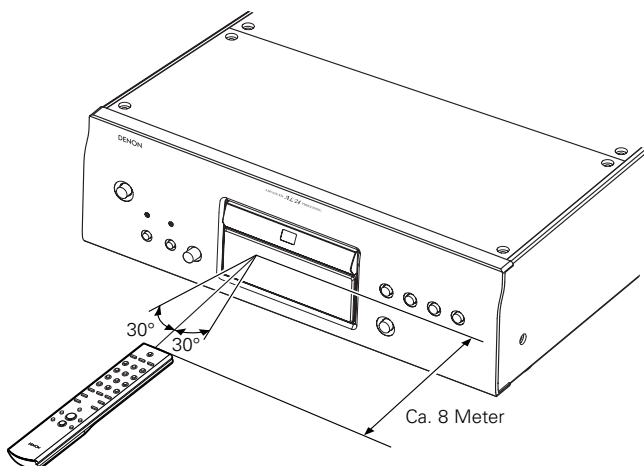

- Wenn die Fernbedienungs verwendet wird, richten Sie sie auf den Fernbedienungs-sensor wie in der Abbildung gezeigt.
- Die Reichweite des Fernbedienungs beträgt aus gerader Entfernung ca. 8 Meter, verringert sich jedoch, wenn Hindernisse im Weg sind oder das Fernbedienungs nicht direkt auf den Fernbedienungs-sensor gerichtet wird.
- Das Fernbedienungs kann in einem horizontalen Winkel von bis zu 30° zum Fernbedienungs-sensor betrieben werden.

HINWEISE:

- Der Betrieb des Fernbedienungs ist möglicherweise schwierig, wenn der Fernbedienungs-sensor direktem Sonnenlicht oder starkem Kunstlicht ausgesetzt ist.
- Drücken Sie niemals Tasten am Hauptgerät und auf dem Fernbedienungs gleichzeitig, da dies Fehlfunktionen zur Folge hätte.

(3) Bezeichnung auf der Fernbedienungstasten

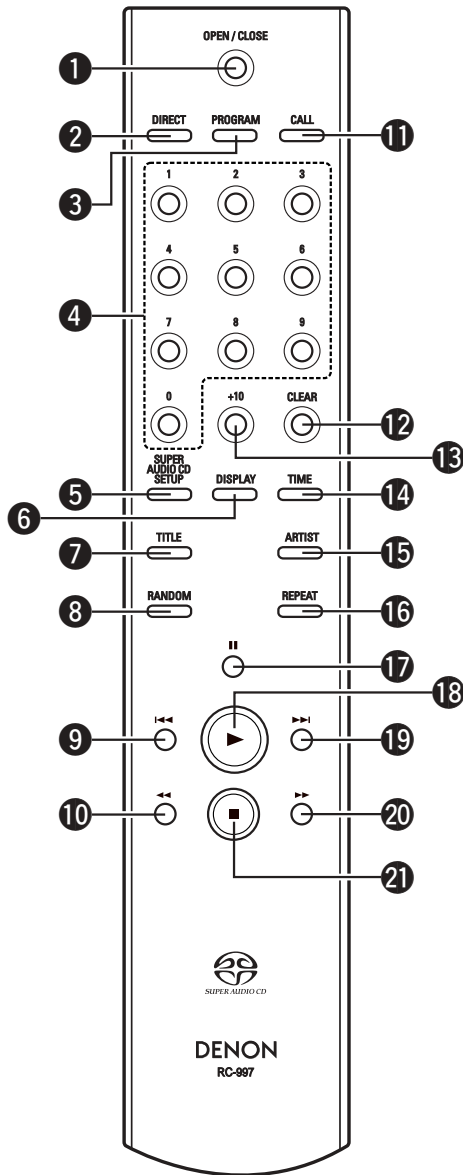

- ① Öffnen/Schließen-Taste für Platteneinschub (▲)
- ② DIRECT-Taste
- ③ PROGRAM-Taste
- ④ Zifferntasten (0 ~ 9)
- ⑤ SUPER AUDIO CD SETUP-Taste
- ⑥ DISPLAY-Taste
- ⑦ TITLE-Taste
- ⑧ RANDOM-Taste
- ⑨ Automatische Suche Rückwärts-Taste (I◀◀)
- ⑩ Manuelle Suche Rückwärts-Taste (◀◀)
- ⑪ CALL-Taste
- ⑫ CLEAR-Taste
- ⑬ +10-Taste
- ⑭ TIME-Modustaste
- ⑮ ARTIST-Taste
- ⑯ REPEAT-Taste
- ⑰ Pausentaste (||)
- ⑱ Wiedergabetaste (▶)
- ⑲ Automatische Suche vorwärts-Taste (▶▶I)
- ⑳ Manuelle Suche vorwärts-Taste (▶▶)
- ㉑ Stopptaste (■)

*** Kontinuierliche Tastenbedienung**

Wenn die Automatische Suche vorwärts-Taste (▶▶I), Automatische Suche Rückwärts-Taste (I◀◀) oder +10-Taste gedrückt gehalten werden, wird die Funktion dieser entsprechenden Taste wiederholt.

5 ÖFFNEN UND SCHLIESSEN DER PLATTENLADE UND EINLEGEN EINER CD

(1) Öffnen und Schließen der Plattenlade

- ① Schalten Sie das Gerät ein.
- ② Drücken Sie die ▲-Taste.

(2) Einlegen von Discs

- Nehmen Sie die Disc vorsichtig hoch, ohne dabei die Signalfäche zu berühren und halten Sie sie mit der etikettierten Seite nach oben.
- Legen Sie die Disc in das Plattenlade ein, wenn dieses vollständig geöffnet ist.
- Legen Sie 12-cm-Discs in die äußere Disc-Führung und 8-cm-Discs in die innere Disc-Führung.
- Drücken Sie die ▲-Taste. Die Disc wird automatisch geladen.
- Die Plattenlade wird automatisch geschlossen, wenn die ▶/ ||-Taste gedrückt wird.

* Sollte Ihr Finger beim Schließen der Plattenlade eingeklemmt werden, drücken Sie die ▲-Taste.

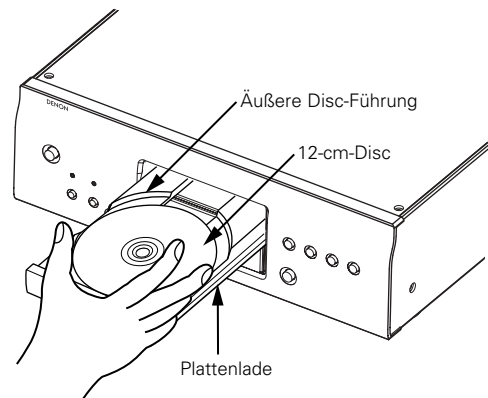

6 NORMALE WIEDERGABE

(1) Einstellung der Schicht-Wiedergabepriorität bei Super-Audio-CDs

- Die Schicht-Wiedergabepriorität kann nach Einlegen der Disc eingestellt werden.
- * Die für die Wiedergabepriorität eingestellte Schicht ist ab Werk (Grundeinstellung) auf Super-Audio-CD (Stereo)-Schicht eingestellt.

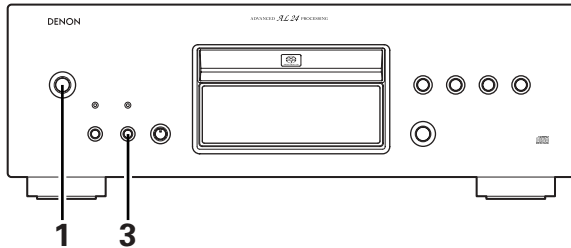

1. Drücken Sie den POWER-Schalter , um das Gerät einzuschalten.
2. Überprüfen Sie, dass keine Disc eingelegt ist.
 - * Wenn die Schicht gewechselt wird, während die Disc eingelegt ist, wechselt die Wiedergabeschicht für diese Disc, aber die Priorität für die Wiedergabeschicht-Einstellung selbst bleibt unverändert.
3. Drücken Sie die SUPER AUDIO CD SETUP-Taste und wechseln Sie zu der von Ihnen gewünschten Schicht.
 - * Wenn eine Disc nach der Einstellung eingelegt wird, wird der auf dieser Schicht aufgezeichnete Inhalt angezeigt.
 - * Wenn eine Disc eingelegt wird, die keine Schicht für die Wiedergabepriorität enthält, wird der auf einer anderen Schicht aufgezeichnete Inhalt automatisch angezeigt.
 - * Diese Einstellung wird im Speicher gespeichert und nicht gelöscht, auch wenn die Disc-Lade geöffnet oder geschlossen oder das Gerät ausgeschaltet wird. Wiederholen Sie das oben stehende Verfahren, um die Einstellung zu ändern.

(2) Wiedergabe starten

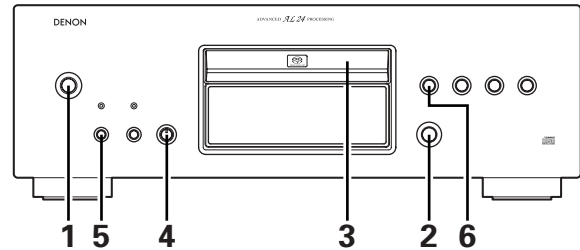

1. Drücken Sie den POWER-Schalter , um das Gerät einzuschalten.
2. Drücken Sie die ►-Taste.
 - Die Plattenlade wird geöffnet.
3. Legen Sie die CD ein, die Sie abspielen möchten.
 - * Beziehen Sie sich für Anleitungen zum Einlegen von Discs auf "ÖFFNEN UND SCHLIESSEN DER PLATTENLADE UND EINLEGEN EINER CD" (Siehe Seite 22.)
4. Stellen Sie den MODE-Knopf auf "NORMAL".
5. Verwenden Sie bei Super-Audio-CDs die SUPER AUDIO CD SETUP-Taste, um die Schicht für die Wiedergabe wie gewünscht einzustellen.
 - * Drücken Sie einmal auf die SUPER AUDIO CD SETUP-Taste, um die gegenwärtig wiedergegebene Schicht zu überprüfen. "STEREO", "PCM CONV." oder "CD" wird angezeigt. Drücken Sie noch einmal auf die Taste, während eine dieser Anzeigen erscheint, um die abzuspielende Schicht einzustellen.
6. Drücken Sie die ►/II-Taste.
 - Die Wiedergabe beginnt.
 - Die Wiedergabe wird automatisch gestoppt, nachdem der letzte Titel auf der Disc abgespielt worden ist.

(3) Wiedergabe beenden

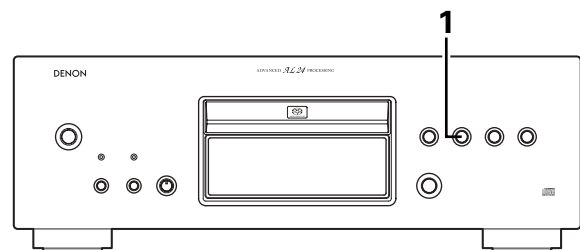

1. Drücken Sie während der Wiedergabe die ■-Taste.
 - Die Wiedergabe stoppt.

7 VERSCHIEDENE WIEDERGABEFUNKTIONEN

(1) Abspielen eines bestimmten (Nur Fernbedienung)

[Direkter Suchlauf]

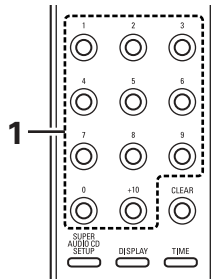

1. Benutzen Sie die Zifferntasten und die +10-Taste, um die gewünschte Titelnummer einzugeben.

- Bsp.: Die Titelnummer 4 abspielen : **4**
Die Titelnummer 12 abspielen : **+10**, **2**
Die Titelnummer 30 abspielen : **+10**, **+10**, **+10**, **0**
- Die Wiedergabe beginnt nun mit dem gewünschten Titel.

(2) Unterbrechen der Wiedergabe an einem

[Pause]

■ Verwenden Sie diese Funktion, um die Wiedergabe vorübergehend zu stoppen und später ab diesem Punkt fortzusetzen.

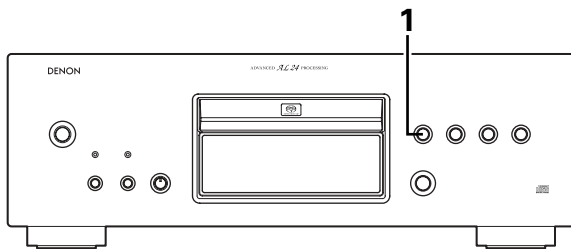

1. Drücken Sie während der Wiedergabe die ►/||-Taste (oder die ||-Taste auf der Fernbedienung).

- Der Pausedmodus ist aktiviert.

* Drücken Sie die ►/||-Taste (oder die ►-Taste auf der Fernbedienung), um die Wiedergabe an der Stelle fortzusetzen, an der die Disc-Wiedergabe unterbrochen wurde.

(3) Automatischer Suchlauf

① Während des Abspielens einen Titel weiter springen

② Während des Abspielens einen Titel zurück springen

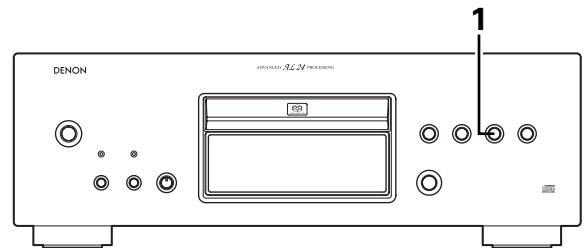
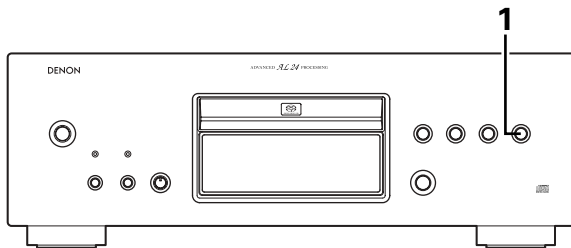

1. Drücken Sie die ►►-Taste. (Kann auf der Fernbedienung gedrückt werden)

- Drücken Sie die Taste mehrmals, um zum Anfang der nachfolgenden Titel vor zu springen.

1. Drücken Sie die ◀◀-Taste. (Kann auf der Fernbedienung gedrückt werden)

- Drücken Sie die Taste mehrmals, um zum Anfang der vorherigen Titel zurück zu springen.

* Wenn die ►►-Taste während der Zufallswiedergabe gedrückt wird, wird der nächste Titel zufällig ausgewählt und abgespielt.

(4) Auffinden eines Titels während des schnellen Suchlaufs (Nur Fernbedienung)

[Manueller Suchlauf]

■ Diese Funktion verwenden, um während der Tonwiedergabe schnell durch die Disc zu springen. Diese Funktion ist nützlich, wenn Sie einen bestimmten Abschnitt in einem langen Titel finden wollen.

① Manueller Suchlauf vorwärts

② Searching backward

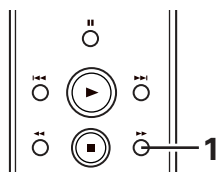

1. Drücken und halten Sie während der Wiedergabe die ►►-Taste.

- Die normale Wiedergabe setzt an der Stelle wieder ein, an der die Taste losgelassen wird.

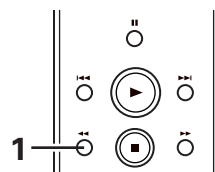

1. Drücken und halten Sie während der Wiedergabe die ◀◀-Taste.

- Die normale Wiedergabe setzt an der Stelle wieder ein, an der die Taste losgelassen wird.

HINWEIS:

- Der Ton könnte vorübergehend unterbrochen werden, wenn vom manuellen Suchbetrieb zurück zur normalen Wiedergabe geschaltet wird. Dies ist keine Fehlfunktion.

(5) Wiedergabe bestimmter Titel in bestimmter Reihenfolge (Nur Fernbedienung)

[Programmierte Wiedergabe]

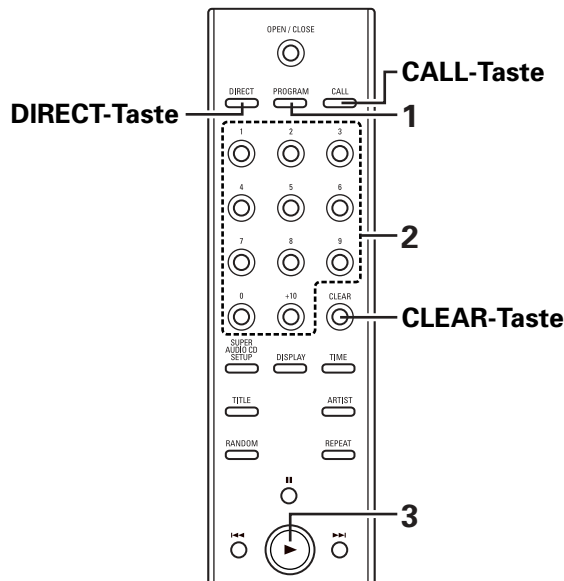

- Diese Funktion dient zum Auswählen beliebiger Titel einer Disc und zum Abspielen derselben in einer beliebigen Reihenfolge.
- Sie können bis zu 30 Musiktitel einprogrammieren.

1. Drücken Sie im Stoppmodus die PROGRAM-Taste.
 - Die "PROGRAM"-Anzeige leuchtet.
 2. Drücken Sie die Zifferntasten und die +10-Taste, um die zu programmierende Spur auszuwählen.
 - Drücken Sie beispielsweise **PROGRAM**, **3**, **+10** und **2**, um die 3. Spur und die 12. Spur zu programmieren.
 3. Drücken Sie die ►-Taste.
 - Die Spuren werden in der programmierten Reihenfolge wiedergegeben.
- * Drücken Sie im Stoppmodus die CALL-Taste, um die programmierte Wiedergabe-Reihenfolge zu bestätigen. Die programmierte Wiedergabe-Reihenfolge wird auf dem Display angezeigt.
 - * Drücken Sie die DIRECT-Taste oder die ▲-Taste im Stoppmodus, um das gesamte Programm zu beenden.
 - * Wenn Sie eine falsche Spur programmiert haben, können Sie die CLEAR-Taste drücken und anschließend die richtige Spur programmieren. (Bei jedem Drücken der CLEAR-Taste wird jeweils die letzte Spur innerhalb des Programms gelöscht.)

(6) Abspielen von Titeln in zufällige Reihenfolge (Nur Fernbedienung)

[Zufallswiedergabe]

- Sämtliche sich auf der Disc befindliche Titel können auch in zufälliger Reihenfolge abgespielt werden.

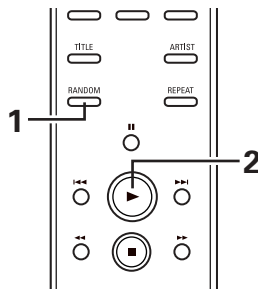

1. Drücken Sie im Stoppmodus die RANDOM-Taste.
 - Die "RANDOM"-Anzeige leuchtet.
 - * Wenn die Taste während der Wiedergabe gedrückt wird, startet die Zufallswiedergabe ab diesem Titel.
 2. Drücken Sie die ►-Taste.
 - Ein Titel wird automatisch ausgewählt und die Wiedergabe startet.
 - * Während der programmierten Wiedergabe: Die programmierten Titel werden in zufälliger Reihenfolge wiedergegeben.
 - * Während der Wiedergabewiederholung: Die Titel werden einmal in zufälliger Reihenfolge und dann in einer anderen Reihenfolge wiedergegeben, danach wird dieser Vorgang wiederholt.
- * Drücken Sie die RANDOM-Taste im Stoppmodus, um die Zufallswiedergabe zu beenden. Die normale Wiedergabe wird fortgesetzt.

(7) Wiederholte Wiedergabe (Nur Fernbedienung)

1 Wiedergabe aller Titel wiederholen

[Wiederholung aller Titel]

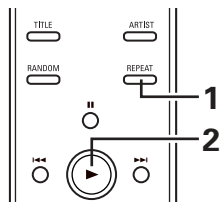

1. Drücken Sie im Stoppmodus einmal die REPEAT-Taste.
 - Die "REPEAT ALL"-Anzeige leuchtet.
2. Drücken Sie die ►-Taste.

- * Der Modus zur Wiederholung aller Titels kann auch durch Drücken der REPEAT-Taste während der Wiedergabe aktiviert werden.
- * Der Modus zur Wiederholung eines Titels ist eingestellt, wenn Sie die REPEAT-Taste während der Wiedergabe-Wiederholung noch einmal drücken.
- * Wenn die REPEAT-Taste während der programmierten Wiedergabe gedrückt wird, dann wird die Wiedergabe aller programmierten Titel wiederholt.
- * Drücken Sie zum Aufheben der Modus zur Wiederholung aller Titels zweimal die REPEAT-Taste.

2 Fortlaufende Wiedergabe eines einzelnen Titels

[Wiederholung eines Titels]

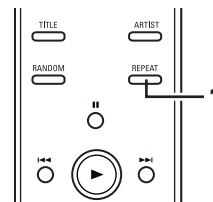

1. Drücken Sie während der Wiedergabe zweimal die REPEAT-Taste.
 - Die "REPEAT 1"-Anzeige leuchtet.

- * Wenn die REPEAT-Taste im Stoppmodus zweimal gedrückt wird, ist das Gerät bereit, den ersten Titel abzuspielen. Drücken Sie die ►-Taste, um die Wiedergabe zu starten.
- * Drücken Sie die REPEAT-Taste noch einmal, um den Modus zur Wiederholung eines Titels aufzuheben. Das Display und die Wiedergabe befinden sich wieder im Normal-Modus.

(8) Textanzeige (Nur Super-Audio-CD)

- Bei Super-Audio-CDs, die Textinformationen enthalten, können die auf der Disc enthaltenen Textinformationen im Stopp- oder Wiedergabemodus angezeigt werden.
- Der Albumtitel, der Interpret und die Titel können angezeigt werden.
- Zeichen wie Groß- und Kleinbuchstaben, Zahlen und einige Symbole können angezeigt werden.

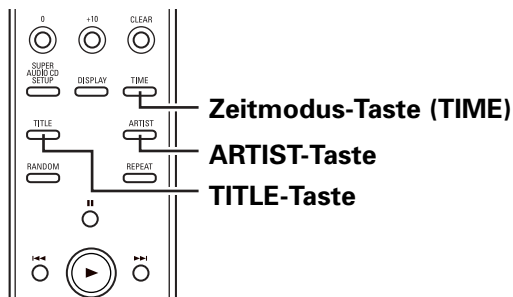

1 Textanzeige im Stoppmodus

- Wenn die TITLE-Taste gedrückt wird, läuft der Albumtitel über das Display.
- Wenn die ARTIST-Taste gedrückt wird, läuft der Interpret des Albums über das Display.

2 Textanzeige im Wiedergabemodus

- Wenn die TITLE-Taste gedrückt wird, läuft der Titel des gegenwärtig abgespielten Lieds über das Display.
- * Drücken Sie die TIME-Modustaste, um während der Anzeige der Textinformation zur Anzeige der Aufnahmezeit zu wechseln.
- * Wenn die TITLE- oder ARTIST-Taste gedrückt wird, läuft der Text einmal über das Display, danach werden nur die ersten 13 Zeichen des Textes angezeigt.
- * Wenn der Titel während der Anzeige des Titelnamens umgeschaltet wird, läuft der Titel des neuen Stücks auf dem Display durch.
- * "NO TEXT" wird angezeigt, falls die TITLE- oder ARTIST-Taste gedrückt wird, wenn eine Disc eingelegt ist, die keine Textinformation enthält.

8 TIMERGESTEUERTE WIEDERGABE

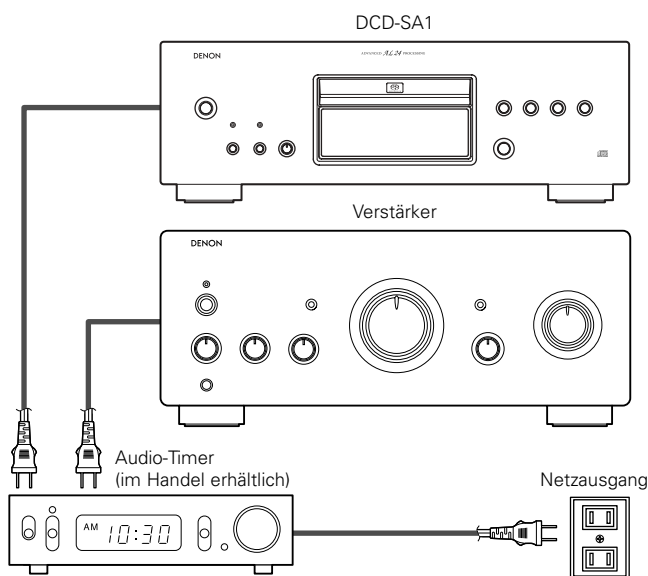

1. Schalten Sie alle Systemkomponenten ein.
2. Stellen Sie den Eingangswahlschalter des Verstärkers so ein, daß der Super-Audio-CD-Spieler als Eingabegerät gewählt ist.
3. Vergewissern Sie sich, daß Sie eine CD in das Plattenfach des CD-Spielers eingelegt haben.
4. Überprüfen Sie die angezeigte Uhrzeit des Timers und wählen Sie die gewünschte Einschaltzeit.
5. Schalten Sie den Timer EIN.
Die Stromversorgung zu allen an den Timer angeschlossenen Komponenten wird hierdurch unterbrochen.
6. Wenn die Uhrzeit mit der gewählten Einschaltzeit übereinstimmt, schaltet der Timer alle Systemkomponenten ein und die Wiedergabe der CD beginnt mit dem ersten Musiktitel.

9 GEBRAUCH ALS D/A-UMWANDELEINHEIT

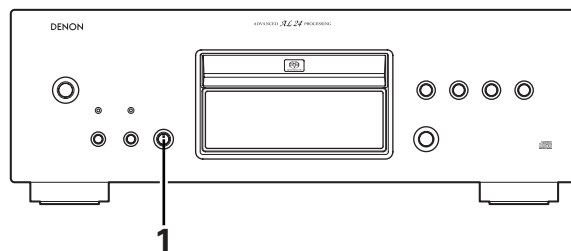

1. Wählen Sie "OPTICAL" oder "COAXIAL" mit dem MODE-Knopf aus.
 - "– –" erscheint zuerst auf dem Titelnummern-Display, dann erscheint die externe Eingabe-Schaltfrequenz (z.B. "EXT IN 192k"). (Es wird nur "– –" angezeigt, wenn die Schaltfrequenzen nicht entdeckt werden können.)

HINWEISE:

- Signale können nur im Analogformat ausgegeben werden.
- Auf diesem Gerät können nur lineare PCM-Signale mit einer Abtastfrequenz von 32 kHz, 44,1 kHz, 48 kHz, 88,2 kHz, 96 kHz, 176,4 kHz oder 192 kHz abgespielt werden. Geben Sie keine anderen Signale als lineare PCM-Signale (CD-ROM-, Dolby Digital-, DTS-Signale, usw.) ein. Anderenfalls wird Rauschen erzeugt, das die Lautsprecher beschädigen könnte.
- Wenn die Schaltfrequenz umgeschaltet wird, ist der Stummschaltkreis für 1 bis 2 Sekunden aktiviert, so daß der Klang unterbrochen wird.

10 FEHLERSUCHE

Überprüfen Sie die nachfolgenden Punkte, bevor Sie davon ausgehen, daß der Spieler defekt ist

- **Wurden alle Anschlüsse richtig ausgeführt?**
- **Bedienen Sie das Gerät entsprechend der Betriebsanleitung?**
- **Funktionieren der Verstärker und die Lautsprecher einwandfrei?**

Wenn Sie den Eindruck haben, daß der DCD-SA1 nicht ordnungsgemäß funktioniert, überprüfen Sie bitte die in nachfolgender Tabelle aufgeführten Punkte. Sollte sich die Störung nicht beheben lassen, ist der DCD-SA1 möglicherweise defekt. Schalten Sie das Gerät aus, trennen Sie das Netzkabel vom Netz ab und kontaktieren Sie Ihren Fachhändler oder einen sich in Ihrer Nähe befindlichen DENON-Kundendienst.

Die Plattenlade läßt sich nicht öffnen oder schließen.

- Ist das Gerät eingeschaltet?Siehe Seite 22.

Nach dem Einlegen einer CD wird "NO DISC" angezeigt.

- Ist die CD richtig eingelegt?Siehe Seite 22.
- Versuchen Sie, eine andere Disc als eine CD oder Super-Audio-CD abzuspielen?Siehe Seite 20.

Keine Wiedergabe nach Drücken der ►-Taste.

- Ist die CD verschmutzt oder verkratzt?Siehe Seite 20.

Es ist nichts zu hören oder der Ton ist verzerrt.

- Ist das Signalkabel zum Verstärker richtig angeschlossen?Siehe Seiten 17, 18.
- Sind die Regler und Eingangswahlschalter am Verstärker richtig eingestellt?

Es werden keine Daten von der Digital-Ausgangsbuchse (OPTICAL/COAXIAL) ausgegeben.

- Bei Super-Audio-CDs werden keine digitalen Signale ausgegeben.....Siehe Seite 18.
- Ist die DIGITAL OUT-Taste deaktiviert?.....Siehe Seite 19.

Ein bestimmter Teil der CD kann nicht abgespielt werden.

- Ist die CD verschmutzt oder verkratzt?Siehe Seite 20.

Die programmierte Wiedergabe funktioniert nicht.

- Haben Sie das Gerät richtig programmiert?Siehe Seite 25.

CD-R- und CD-RW-Discs können nicht abgespielt werden.

- Bei CD-R/RW-Discs: Wurde die Disc finalisiert?Siehe Seite 20.

Das Gerät reagiert falsch, wenn die Fernbedienung betätigt wird.

- Betreiben Sie die Fernbedienungseinheit aus zu großer Entfernung?.....Siehe Seite 21.
- Gibt es Hindernisse zwischen der Fernbedienung und dem CD-Spieler?
- Ist der Fernbedienungssensor des CD-Spielers starkem Lichteinfall ausgesetzt?
- Sind die Batterien der Fernbedienung verbraucht?

11 TECHNISCHE DATEN

■ Audio

• Analog-Ausgang

Anzahl Kanäle: 2 Kanäle

Frequenzgang: 2 ~ 100.000 Hz

Frequenzgangsbereich: 2 ~ 50.000 Hz (-3 dB)

Signal/Rauschverhältnis: 117 dB

Dynamikbereich: 110 dB

Klirrfaktor: 0,0005 % (1 kHz)

Gleichlaufschwankungen: Unterhalb meßbarer Grenzen

Ausgangsspannung (UNBALANCED): 2,0 V (10 k Ω /Ohm)

Ausgangsspannung (BALANCED): 2,0 V (10 k Ω /Ohm)

Signalsystem: 1 bit DSD

Abtastfrequenz: 2,822 MHz

Discs: Super-Audio-CD-Format

• Digital-Ausgang

Coaxial: -

Optical: -

Lichtemissionswellenlänge: -

• Digital-Eingang

Format: Digitale Audio-Schnittstelle (Linear PCM)

Coaxial: 0,5 V_{p-p}/75 Ω /Ohm

Optical: Lichtemissionseingang: -27 dBm oder mehr

Lichtemissionswellenlänge: 660 nm

[Super-Audio-CD]

[CD]

2 Kanäle
2 ~ 20.000 Hz
2 ~ 20.000 Hz
120 dB
100 dB
0,0015 % (1 kHz)
Unterhalb meßbarer Grenzen
2,0 V (10 k Ω /Ohm)
2,0 V (10 k Ω /Ohm)
16 bit linear PCM
44,1 kHz
Compact-Disc-Format
0,5 V_{p-p}/75 Ω /Ohm
-15 ~ 21 dBm
660 nm

■ Allgemeine Eigenschaften

Stromversorgung: 230 V Wechselstrom, 50 Hz

Stromaufnahme: 35 W

Maximale Außenmaße: 434 (Breite) x 150 (Höhe) x 410 (Tiefe) mm (Einschließlich vorstehender Teile)

Gewicht: 21,8 kg

■ Fernbedienung:

Typ: RC-997 Infrarot-Impulssystem

Stromversorgung: 3 V DC, 2 R03/AAA-Batterien

Maximale Außenmaße: 44 (Breite) x 233 (Höhe) x 22 (Tiefe) mm

Gewicht: 165 g (mit Batterien)

* Änderungen des Designs und der technischen Daten vorbehalten.

DENON, Ltd.

TOKYO, JAPAN
www.denon.com