



Ci series2

custom installation speakers

Installation Manual

Manuel d'installation Installationshandbuch Manuale d'installazione Manual de instalación Manual de instalação Installatie Installationsanvisning



KEF Ci series2

Introduction

Introduction Einleitung Introduzione Introducción Introduçáo Inleiding Introductie

Thank you for purchasing KEF Ci series2 Custom Installation loudspeakers. These products have been designed for dry-lined, stud partition walls or suspended ceilings. Ensure the loading on the wall or ceiling will support the weight of these assemblies.

Nous vous remercions de votre achat de haut-parleurs KEF **Ci séries 2** d'installation standard. Ces produits ont été conçus en vue d'un montage mural sur des cloisons à ossature, à revêtement sec, ou en suspension au plafond. Veillez à ce que la fixation au mur ou au plafond supporte la charge de ces enceintes.

Wir gratulieren Ihnen zum Kauf Ihrer Lautsprecher der **Serie 2 KEF Ci** für Installation nach Kundenangaben. Diese Produkte sind speziell für Wände mit Trockenfüllung und Zwischenstützen oder für untergehängte Decken konstruiert. Sich überzeugen, daß die Belastbarkeit der Wand oder Decke für das Gewicht dieser Anlagen ausreichend ist.

Grazie per aver acquistato gli altoparlanti KEF **Ci della serie 2** Installazione Custom. Questi prodotti sono stati progettati per il montaggio su pannelli divisorii rivestiti e soffitti sospesi. Accertarsi che il pannello o il soffitto sia in grado di sopportare il carico dovuto al peso di queste unità

Gracias por haber adquirido los altavoces de instalación personalizada **Ci serie 2** de KEF. Estos productos se han diseñado para paredes divisorias prefabricadas o para falsos techos. Asegúrese de que la pared o el techo pueda soportar el peso de estos componentes.

Obrigado por ter adquirido os altifalantes de instalação personalizada KEF **Ci series 2**. Estes produtos foram concebidos para paredes secas, paredes mestras ou para serem suspensos do tecto. Assegure-se de que a parede ou tecto de montagem consegue suportar o peso destes conjuntos.

Van harte gefeliciteerd met uw aanschaf van KEF **Ci serie 2** inbouwluidsprekers. Deze luidsprekers zijn ontworpen voor montage in binnenwand/spouwmuur of systeemplafond. Zie erop toe dat bij montage voldoende rekening wordt gehouden met het gewicht van de luidsprekers.

Vi vil gerne sige Dem tak for at have valgt vore specialkonstruerede KEF-højttalere **serie 2Ci**. Disse produkter er specielt beregnet til montering i skillevægge eller forsænkede lofter. Det skal sikres, at væggen eller loftet kan bære vægten af disse produkter.



WARNING

Warning

No attempt should be made to install these loudspeakers unless you are sure that you will not be cutting through electric cables, water or gas pipes, or supporting joists.

Avertissement

Avant de procéder à l'installation de ces H.P., vérifier bien que vous ne risquez à aucun moment de sectionner des câbles électriques, des canalisations d'eau ou de gaz ou toute autre élément de ce type.

Warnung

Diese Lautsprecher sollten wirklich nur dann installiert werden, wenn Sie sicher sind, daß Sie nicht Stromkabel, Wasserleitungen, Gasrohre oder T-Träger durchbohren oder durchschneiden.

Avvertenza

Non cercare d'installare gli altoparlanti prima di aver verificato l'assenza di cavi elettrici, tubazioni dell'acqua e del gas e di travetti nella zona d'installazione.

Atención

No se debe intentar instalar los altavoces, a menos que se esté seguro de que no se va a dañar un cable eléctrico, tuberías de gas o agua o viguetas de soporte.

Aviso

Aquando da instalação destes altifalantes certifique-se de que não danifica cabos elétricos, canos de água ou de gás ou vigas de suporte.

Waarschuwing

Installeer deze luidsprekers enkel als u zeker weet dat u geen elektrische leidingen, water- of gasleidingen of steunbalken zult raken.

Advarsel

Kontrollér ved installationen, at der ikke er risiko for, at der bores hul i elektriske kabler, vand- eller gasrør eller bærende dele i væggen.

Tools you will need

Les outils dont vous avez besoin Werkzeuge, die Sie benötigen Attrezzi necessari Herramientas que se necesitarán Ferramentas necessárias Benodigd gereedschap Nødvendigt værktøj

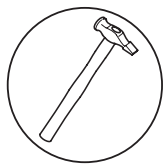

Hammer

Marteau
Hammer
Martello
Martillo
Martelo
Hamer
Hammer

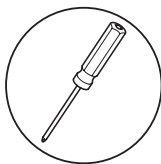

Cross-Headed Screwdriver

Tournevis à tête croisée
Kreuzschlitzschraubenzieher
Cacciavite a croce
Destornillador de estrella
Chave de fendas para parafusos em cruz
Kruiskopschroevendraaier
Stjerne-skrueetrækker



Paint Brush

Pinceau
Pinsel
Pennello
Brocha
Pincel
Verfborstel
Pensel



Keyhole Saw

Scie sauteuse
Stichsäge
Gattuccio
Serrucho de calar
Serra de ponta decoupeerzaag
Stiksv

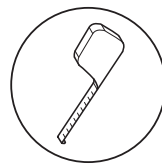

Tape Measure

Mètre-ruban
Rollbandmaß
Metro a nastro
Cinta métrica
Fita métrica
Meetlint
Målebånd

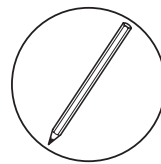

Pencil

Crayon
Bleistift
Matita
Lápiz
Lápis
Potlood
Blyant

Installation

Installation Installation Installazione Instalación Instalação Montag Instalation

1

WARNING

2

Wire connections.
Installation électrique. Anschlußdrähte.
Collegamenti elettrici. Conexiones de los cables.
Ligações dos fios elétricos.
Bedrading. Ledningsforbindelser.

3

1

WARNING

2

Wire connections.
Installation électrique. Anschlußdrähte.
Collegamenti elettrici. Conexiones de los cables.
Ligações dos fios elétricos.
Bedrading. Ledningsforbindelser.

3

KEF Ci series2

Decoration

Finition / Dekoration / Estetica / Ornamentación /
Acabamento / Decoratie / Dekoration

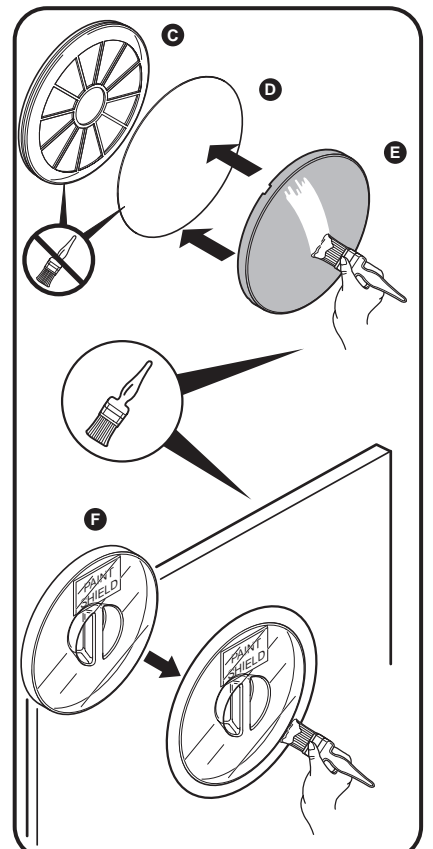
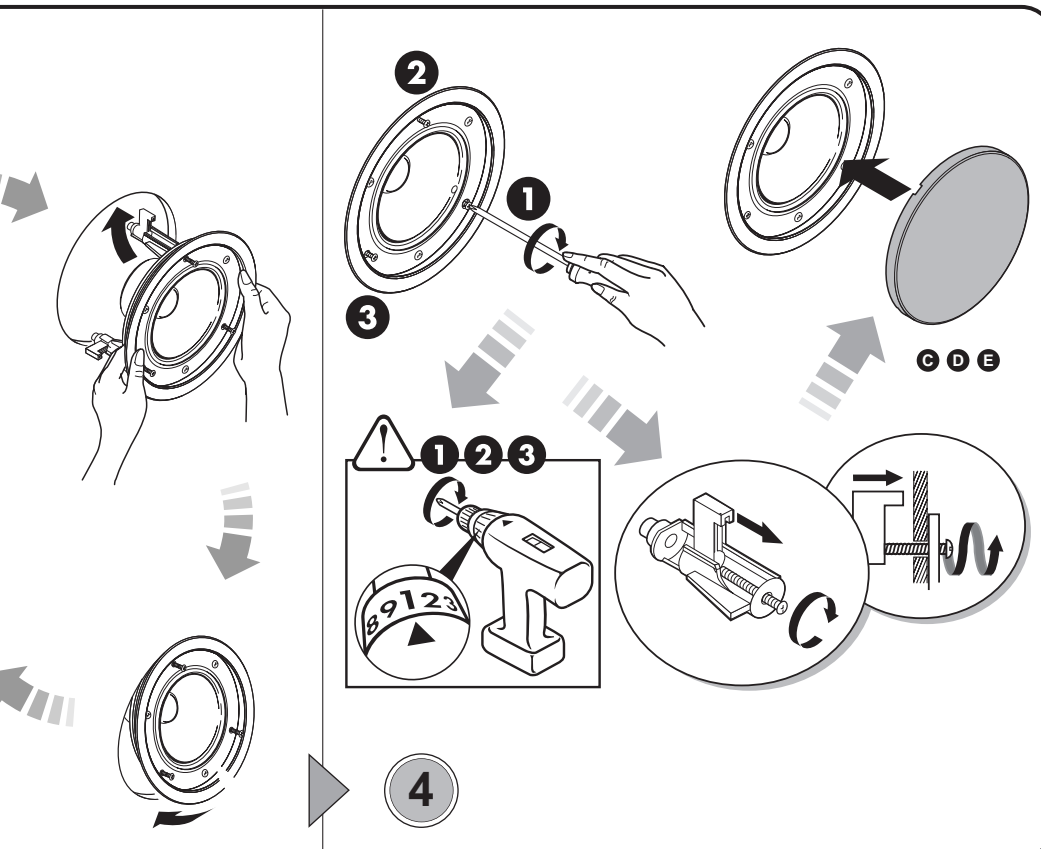
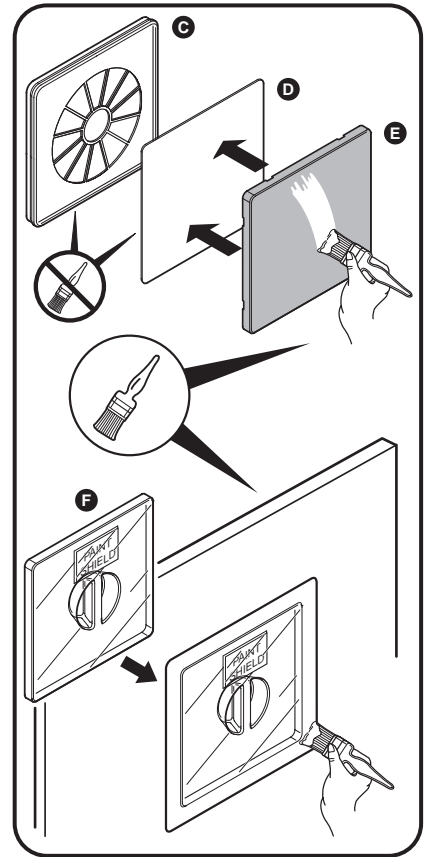
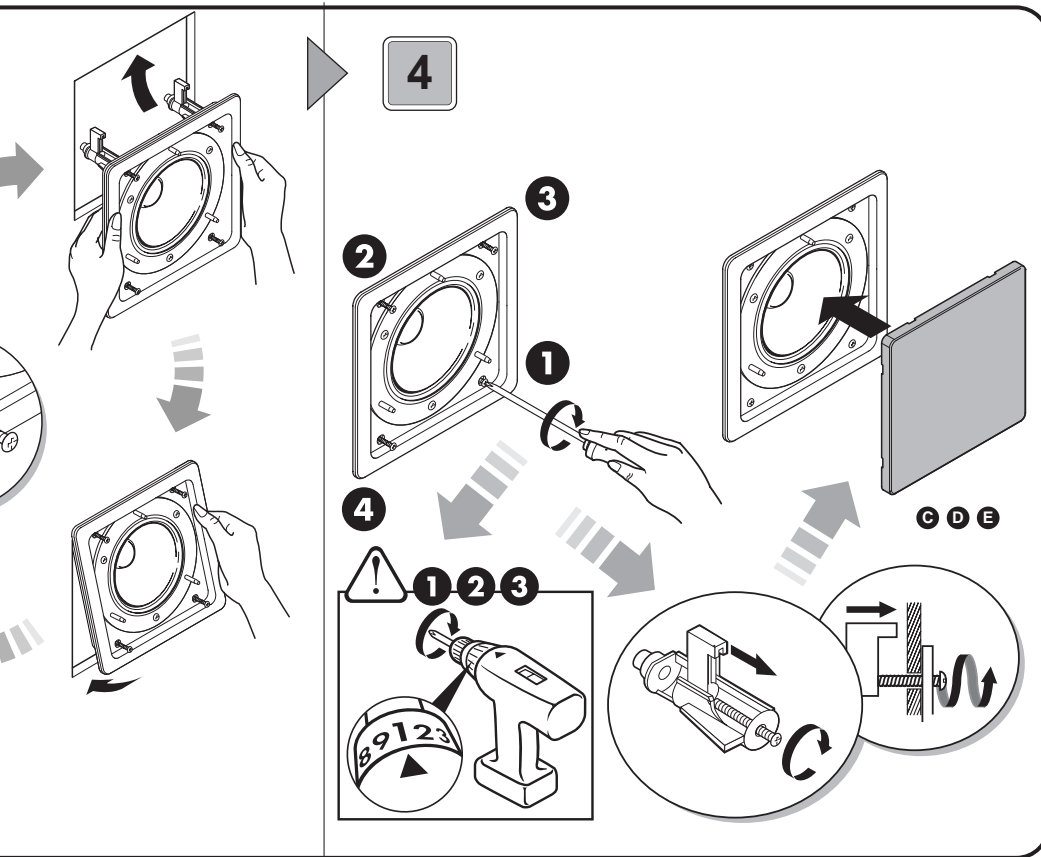

KEF Ci series2

Parts list

Liste des pièces Teileliste Distinta dei componenti Lista de piezas Lista dos elementos Stuklijst Del-fortegnelse

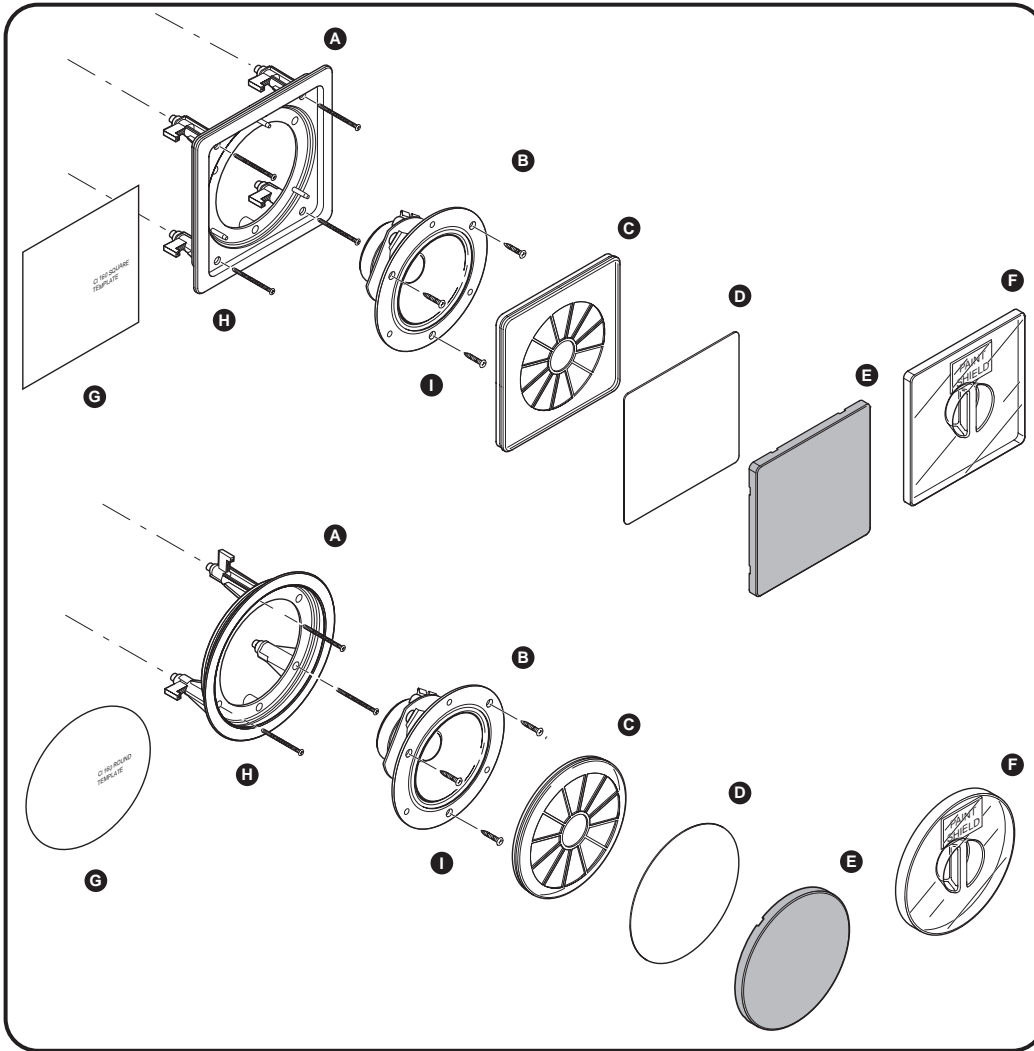

1. Identification of Parts

- A** 1 x Bezel and Baffle
- B** 1 x Drive Unit
- C** 1 x Scrim Retainer
- D** 1 x Scrim
- E** 1 x White Grille
- F** 1 x Paint Shield
- G** 1 x Position Template
- H** 4 x Long (50mm) cross-headed screws
- I** 3 x Short (12mm) cross-headed drive unit fixing screws

2. Shortages

If any parts are missing upon unpacking please contact your authorized KEF dealer.

1.	Description des pièces	Identifikation der Teile	Designazione	Identificación de las piezas	Identificação dos elementos	Onderdelen	Delenes navne
1 x	A Cadre et baffle H.P.	Einbaurahmen/Schallwand	Flangia e supporto	Rejilla y baffle	Encaixe e painel frontal	Kunststof ombouw en frame	Pyntering/Baffle
1 x	B haut-parleur	Antriebselement	Altoparlante	Altavoz	Altifalante	luidspreker	driver
1 x	C support panneau frontal	Scrimhalter	Fermo per pannello in tessuto	Soporte de la pantalla difusora	Suporte de tecido	frontdoekhouder	skærmholder
1 x	D canevas	Scrim	Pannello in tessuto	Pantalla difusora	Tecido	frontdoek	skærm
1 x	E grille (blanche)	weißes Schutzgitter	Griglia bianca	Parrilla blanca	Grelha branca	wit rooster	hvidt gitter
1 x	F protection de peinture	Farbschutzschild	Borchia pitturata	Protector de pintura	Protector de pintura	afdekplaat	malingsbeskyttelse
1 x	G abaque de découpe	Positionsschablone	Dima di posizionamento	Plantilla de posicionamiento	Placa de posição	sjabloon	skabelon
4 x	H vis longues (50mm) croisées	lange (50mm) Kreuzschlitzschrauben	Viti da 50mm con intaglio a croce	Tornillos largos (50mm) de cabeza en cruz	Parafusos longos em cruz (50mm)	lange (50mm) kruiskopschroeven	lange (50mm) krydsskærskruer
3 x	I vis courtes (12mm) croisées pour la fixation du haut-parleur	kurze (12mm) Antriebselement-Befestigungskreuzschlitzschrauben	Viti da 12mm con intaglio a croce per il fissaggio dell'unità di guida.	Tornillos cortos (12mm) de cabeza en cruz para fijación del altavoz	Parafusos curtos em cruz para fixação do altifalante (12mm)	korte (12mm) kruiskopschroeven voor de bevestiging van de luidspreker	korte (12mm) krydsskærskruer til driver'en
2.	Pièces manquantes Avant toute chose, prenez contact avec votre revendeur.	Fehlbestände Im Verlustfalle wenden Sie sich bitte in erster Linie an Ihren Lieferanten.	Componenti mancanti In caso di componenti mancanti contattare immediatamente il fornitore.	Carencias En caso de pérdida, y en primer lugar, póngase en contacto con su proveedor.	Faltas No caso de faltas, consulte o seu fornecedor em primeiro lugar.	Tekort Verwittig in geval van verlies eerst uw leverancier.	Hvis der mangler noget Hvis sættet ikke er komplet, skal leverandøren kontaktes med det samme.

Specifications

Caractéristiques techniques Spezifikation Specifiche Especificaciones Características técnicas Specificaties Specificationer

1. Model

Ci 160.2Q R/S

Ci 160.2F R/S

2.	Type		Uni-Q 2-way	Full Range
3.	HF Unit		19 mm soft dome	Paper Cone
4.	LF Unit		160 mm	160 mm
5.	Effective Frequency Range +/- 3dB	Hz	60 - 20 k	50 - 18 k
6.	Crossover Frequency	Hz	2.8 k	N/A
7.	Characteristic Sensitivity Level (at 1m on axis for an input of 2.83v)	dB	89	92
8.	Recommended Amplifier Power	Watts	10 - 100	10 - 75
9.	Nominal Impedance	ohms	8	8
10.	Net Weight	kg. lbs.	1.5 3.3	1 2.2
11.	Dimensions, overall * (all 88mm, 3.50" deep)	mm. in.	220 x 220 8.66 x 8.66	220 x 220 8.66 x 8.66
12.	Dimensions, cut out *	mm. in.	196 x 196 7.72 x 7.72	196 x 196 7.72 x 7.72

13. *Diameter of Round model is same dimension as the edge dimension of the equivalent Square model.

1. Modèle	Modell	Modello	Modelo	Modelo	Model	Model
2. Type	Typ	Tipo	Tipo	Tipo	Type	Type
3. Haut-parleur HF	HF-Einheit	Unità AF	Unidad HF	Unidade de altas frequências (HF)	Hoogweergever	HF-enhed
4. Haut-parleur BF	LF-Einheit	Unità BF	Unidad LF	Unidade de baixas frequências (LF)	Laagweergever	LF-enhed
5. Réponse en fréquences +/-3dB	Effektiver Frequenzbereich ±3dB	Risposta in frequenza +/-3 dB	Gama efectiva de frecuencias ±3dB	Intervalo efectivo de frequência ±3dB	Effectief frequentiebereik ±3dB	Effektivt frekvensområde ±3dB
6. Fréquence de répartition	Übergangsfrequenz	Frequenza di taglio	Frecuencia de corte	Frequência de transição	Kantelfrequentie	Delefrekvens
7. Niveau de sensibilité (à 1 m sur l'axe dans le cas d'une entrée de 2.83 V)	Charakteristisches Empfindlichkeitsniveau (bei 1 m auf der Achse für einen Eingangswert von 2.83 V)	Livello di sensibilità caratteristico (a 1 m sull'asse per un ingresso di 2,83 V)	Nivel de sensibilidad característico (a 1 m en el eje para una entrada de 2,83 V)	Nível característico de sensibilidade (a 1 m no eixo para uma entrada de 2.83v)	Karakteristiek gevoeligheidsniveau (bij 1 m op as bij 2.83V ingangsspanning)	Nominelt følsomhedsniveau (ved 1 m på samme aksel, 2,83 V ind-signal)
8. Amplificateur conseillé Puissance (Watts)	Empfohlener Verstärker Leistung (Watt)	Amplificatore raccomandato Potenza (Watt)	Amplificador recomendado Potencia (w)	Potência recomendada de amplificação (watts)	Aanbevolen versterker vermogen (Watt)	Anbefalet Effekt (watt)
9. Impédance nominale (Ohms)	Nennimpedanz (Ohm)	Impedenza nominale (Ohm)	Impedancia nominal (ohm)	Impedância nominal (ohms)	Nominale impedantie (Ohm)	Nominal impedans (Ohm)
10. Poids net	Nettogewicht	Peso netto	Peso neto	Peso líquido	Netto gewicht	Nettovægt
11. Dimensions totales* (88mm, profondeur 8,9cm)	Gesamtabmessungen* (alle 88mm, 3,50" tief)	Dimensioni d'ingombro* (profondità 88mm per tutti i modelli)	Dimensiones, profundidad* (3,5", 88mm)	Dimensões totais (profundidade total 88 mm)	Buitenafmetingen* (88mm, 3,50" diep)	Dimensioner, total* (88mm, 3,5" dybde)
12. Dimensions de la découpe*	Ausschnittabmessungen*	Dimensioni utili*	Dimensiones exteriores totales*	Dimensões, em corte	Inbouwafmetingen*	Dimensioner, udskæring*
13. * Le diamètre du modèle arrondi est identique à la dimension de la section du même modèle carré.	* Durchmesser des runden Modells besitzt dieselbe Abmessung wie die Kantenausschnittabmessung des äquivalenten quadratischen Modells.	* La dimensione del diametro dei modelli tondi corrisponde a quella del bordo dei modelli quadrati equivalenti.	* El diámetro del modelo Circular tiene la misma dimensión que la dimensión del lado del modelo Cuadrado equivalente.	* O diâmetro do modelo redondo tem a mesma dimensão do lado do modelo quadrado equivalente.	* Diameter van het ronde model is gelijk aan de randafstand van het vierkante model.	* Den runde models diameter er den samme som kantdimensionerne på den firkantede model



KEF AUDIO (UK) Limited
Eccleston Road, Tovil,
Maidstone, Kent,
ME15 6QP, England
Telephone (01622) 672261
Fax (01622) 750653

KEF Electronics of America, Incorporated,
89 Doug Brown Way,
Holliston, MA 01746
Telephone (508) 429-3600
Fax (508) 429-3699